

الجمهورية الجزائرية الديمقراطية الشعبية
وزارة التربية الوطنية

الديوان الوطني لمحو الأمية و تعليم الكبار
كتاب الرياضيات
سلسلة

أفكار و أنجز
المستوى الثاني
الحسري الثاني



هذا الكتاب لا يباع

الجمهورية الجزائرية الديمقراطية الشعبية

وزارة التربية الوطنية

الديوان الوطني لمحو الأمية و تعليم الكبار

الرياضيات

لدارسي المستوى

2

بفصول محو الأمية

المؤلف :

سباعي محمد الجيلالي مدير ملحقة ولاية بشار



بِسْمِ اللَّهِ الرَّحْمَنِ الرَّحِيمِ

المقدمة

يسرنا أن نقدم للدارسات و الدارسين بفصول محو الأمية هذا الكتاب الخاص بمادة الرياضيات و الموجه للمستوى الثاني (مرحلة التدعيم) و الذي يندرج ضمن الإصلاح الذي تشهده المنظومة التربوية مساهمة للتطور الحاصل في ميدان التعليمية و المقاربات البيداغوجية الحديثة و التي تسمح للدارس بتحصيل جملة من الأدوات و الإجراءات تؤهله للقيام بدور فعال في مجتمع تكثر فيه المتطلبات و تتطور أنماط العيش فيه باستمرار .

إن تعلم الرياضيات أمر ضروري، فالمواطن بحاجة إلى استيعاب حد أدنى من الأفكار و المعلومات و الخبرات الضرورية حتى يندمج اندماجا كافيا في الحياة العامة و ينهض بمسؤولياته المتعددة اتجاه أسرته ووطنه ، و هو في سائر الأحوال معرض لمواقف و مشكلات كثيرة لا بد له من أن يحسن إدراكها و يجيد التصرف فيها ، كميزانية الأسرة و الضرائب المفروضة و شؤون الادخار و الاستثمار و أسعار الأشياء و تقلباتها و الاحتياط و التأمين و التصدير و الاستيراد لقد قدمت المفاهيم الرياضية من خلال وضعيات جلها حقيقية تراعي خصوصيات الدارس و مكتسباته القبلية و تربطه بعلاقة مباشرة بمحيطه الاجتماعي الثقافي و الاقتصادي و حيث أن الرياضيات في تطور مستمر ، لذا ينبغي على الدارس التحكم في وسائل الحساب السريع مثل الآلة الحاسبة و الحاسوب .

لقد اشتمل هذا الكتاب على مجموعة من الأنشطة ، قدمت في وضعيات مختلفة نذكرها كالاتي :

- الحساب الذهني .
- الملاحظة و البحث و الاكتشاف .
- الفهم و التفكير و الإنجاز .
- المحاولة و التمرن لحل المشكلات .
- بيداغوجية الإدماج .

و في الأخير نأمل أن يساهم هذا الكتاب في تحفيز الدارسين في فصول محو الأمية لتطوير كفاءتهم و تنمية قدراتهم لتوظيفها في مختلف مجالات الحياة .ليصبح نشيطا و مندمجا و مستهلكا و مشاركا مشاركة فعالة في حياة تسودها الأرقام و الأعداد ووسيلته لتحقيق ذلك هو إتقان العدد و العد و المهارة في إجراء العمليات الحسابية و إنشاء الأشكال الهندسية .

المؤلف

فهرس الكتاب

6	الفترة الدراسية 04 أشهر (من بداية أكتوبر إلى نهاية يناير) أنشطة تقييم و دعم المكتسبات	
8	التعرف على الأعداد الطبيعية من المليون إلى المليار	1
10	عد و تشكيل كميات بالعشرات و المئات و الآلاف .	2
12	تفكيك عدد طبيعي .	3
14	كتابة عدد انطلاقا من مفكوكه النموذجي .	4
16	معرفة الأعداد العشرية من النوع 0.25 ، 0.5 ، 0.75	5
18	قياس الأطوال .	6
20	قياس الكتل .	7
22	حصر عدد طبيعي بين عشرين عشرين .	8
24	حصر عدد عشري بين عشرين طبيعيين .	9
26	مضاعفات العدد 100 و 1 000 .	10
28	التعرف على بعض الأشكال الهندسية البسيطة في المستوي .	11
30	وضعيات إدماجية 1	
32	التعرف على العدد العشري من النوع 0.001 ، 0.01 ، 0.1	12
35	التعرف على بعض الأجسام البسيطة في الفضاء .	13
38	حساب مجموع عشرين عشرين .	14
40	فرق عشرين عشرين .	15
42	استعمال العدد العشري في القياس .	16
44	تفكيك أشكال هندسية مركبة إلى أشكال بسيطة في المستوي .	17
46	الضرب بواسطة الجمع المتكرر .	18
48	استعمال الجمع و الطرح و الضرب و القسمة بالاحتفاظ .	19
51	التر و أجزاءه .	20
53	التر و مضاعفاته .	21
55	مفهوم الكسر .	22
57	وضعيات إدماجية 2	
59	تعيين مقدار معبر عنه بكسر .	23
61	العلاقة بين وحدات الكتل و السعة .	24
63	استعمال الكسور في القياسات .	25

65	المتر المربع و مضاعفاته .	26
68	إنشاء جداول الضرب .	27
71	استعمال الآلة الحاسبة .	28
74	الربط بين الكسر و تفكيكه .	29
77	حساب محيط بعض الأشكال الهندسية البسيطة .	30
80	أجزاء 10 ، 100 ، 1 000 .	31
83	ضرب عدد في عدد مكون من أكثر من رقمين .	32
85	مسائل ذات أربع عمليات .	33
87	وضعيّات إدماجية 3	
88	حل مشكلات طرحية .	34
90	العبارات : ضعف ، نصف ، ثلث ، ثلاث أضعاف ، أربع أضعاف .	35
93	حل مشكلات توظف فيها العمليات الأربع .	36
94	تركيب أشكال هندسية بسيطة في المستوي .	37
95	مقارنة أشكال هندسية وفق محيط كل منها .	38
97	العلاقة بين وحدات الزمن .	39
99	تمييز مساحة سطح مستو عن محيطه .	40
102	التحكم في الرسم بالأدوات .	41
105	حساب المدة الزمنية .	42
107	تفكيك مجسمات مركبة .	43
109	تصميم مجسم .	44
112	وضعيّات إدماجية 4	
114	قاموس المصطلحات و الرموز المعتمدة عالميا	

- ضع علامة × أمام العملية التي تعطي الجواب الصحيح

$$(50 - 21) - 15 =$$
$$(50 - 12) + (7 - 5) =$$
$$(50 - 21) + (15 - 2) + 5 =$$
$$50 + 21 + 15 =$$

7- عائلة تتكون من 12 فردا تريد إخراج زكاة الفطر
علما أن مقدار الزكاة للفرد الواحد هو 100 DA
• كم يقدر مبلغ زكاة الفطر للعائلة كلها؟

ضع علامة × أمام المقدار الصحيح

- 740 DA
- 840 DA
- 1 200 DA
- 140 DA

8 - سجل مركز لمحو الأمية و تعليم الكبار إقبالا للدارسين خلال السنوات الدراسية :
ما قبل الماضية و الماضية و الحالية ، كما هو مبين في المخطط التالي :

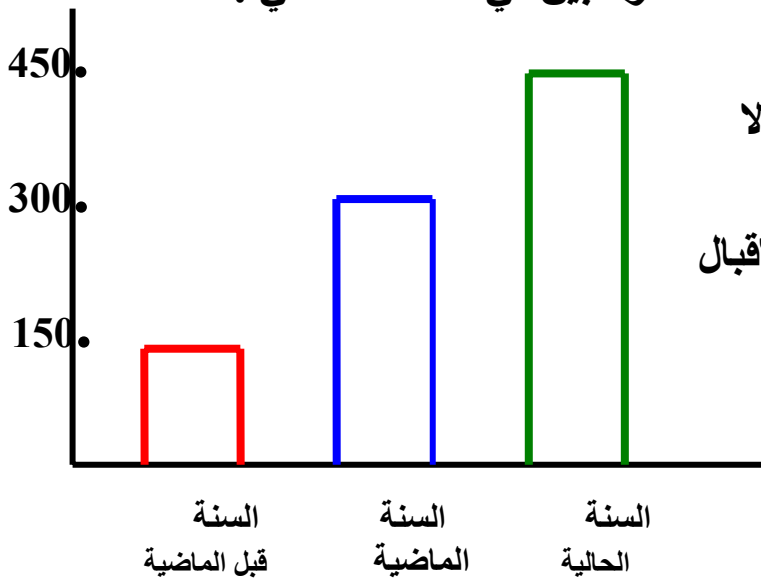

لا حظ المخطط ثم أجب على مايلي :

- ماهي السنة الدراسية التي شهدت إقبالا

ناقصا بهذا المركز ؟

- ماهي السنة الدراسية التي كان فيها الإقبال

كبيرا ؟

- كيف تفسر هذه النتيجة ؟

الهدف التعليمي : التمكن من كتابة و نطق وترتيب الأعداد من المليون إلى المليار .
الحساب الذهني :

1- كم تساوي

4 قطع نقدية ذات 10 DA ؟

6 قطع نقدية ذات 50 DA ؟

7 ورقات نقدية ذات 100 DA ؟

10 ورقات نقدية ذات 1 000 DA ؟

100 ورقة نقدية ذات 1 000 DA ؟

2- لاحظ واكتشف



الأعداد الهائلة من النجوم والكواكب التي نشاهدها في السماء تعد بآلاف الملايين , وألف مليون يسمى المليار .

فهكذا إذا أضفنا وحدة إلى العدد **999 999 999** نتحصل على عدد جديد يسمى المليار .

ملاحظة:

- المليار يتكون من 10 أرقام
- عشرات الملايير تكتب في المرتبة الحادية عشر
- مئات الملايير تكتب في المرتبة الثانية عشر

كما هو مبين في الجدول

قسم الآحاد البسيطة			قسم الآلاف			قسم الملايين			قسم الملايير		
آ	ع	م	آ	ع	م	آ	ع	م	آ	ع	م
9	9	9	9	9	9	9	9	9			
1											
0	0	0	0	0	0	0	0	0	1		
0	0	0	0	0	0	0	0	0	1		
0	0	0	0	0	0	0	0	0		1	
0	0	0	0	0	0	0	0	0			1
1	2	3	4	5	6	7	8	9	10	11	12

ومنه نستنتج أن :

المليار يساوي ألف مليون أي 10 مائة مليون .

3 - فكر وطبق :

1 - إذا كان مجموع سكان الأرض يساوي 4 ملايين نسمة ، اكتب هذا العدد بالأرقام؟

2 - في العدد 330 مليار كم من مئات ؟ ، عشرات ؟ آحاد ؟

3 - اكتب مايلي بالأرقام :

سبعة مليارات وواحد وعشرون مليوناً وسبعة وستون ألف وتسعة .

4 - يسير صاروخ متجه إلى القمر بسرعة 3 200 km في الساعة فإذا

قطع المسافة في 12 ساعة فما هي المسافة بين الأرض والقمر؟

عد و تشكيل كميات بالعشرات
و المئات و الآلاف

الهدف التعليمي : قراءة وتشكيل الأعداد حسب الكميات

الحساب الذهني :

أكتب الأعداد : 15 , 153 , 1 873 على السبورة

ابحث واكتشف :

إشترى أب ثلاجة لبيته فدفق للتاجر عددا من القطع و الأوراق النقدية موزعة حسب

الجدول التالي :

1 000 DA	500 DA	200 DA	100 DA	50 DA	20 DA	
9	3	7	6	8	30	العدد

أحسب ثمن الثلاجة :

المبلغ الكلي

مجموع الأوراق

مجموع القطع

$$\begin{array}{r}
 . . . \\
 + . . . \\
 \hline
 . . . \\
 . . .
 \end{array}$$

$$\begin{array}{r}
 . . . \\
 + . . . \\
 \hline
 . . . \\
 . . .
 \end{array}$$

$$\begin{array}{r}
 . . . \\
 + . . . \\
 \hline
 . . . \\
 . . .
 \end{array}$$

اقرأ ثمن الثلاجة و أكتبه في الجدول :

آلاف	مئات	عشرات	آحاد
...

تمارين

1- اقرأ الأعداد التالية و أكتب رقم المئات في البطاقة المخصصة لكل عدد :

198 ، 2 353 ، 2 167 ، 3 708 ، 1 908

<input type="text"/>	<input type="text"/>	<input type="text"/>	<input type="text"/>	<input type="text"/>
----------------------	----------------------	----------------------	----------------------	----------------------

2- أكمل ملء الجدول التالي :

العدد مكتوب بالحروف	العدد مكتوب بالأرقام
ألف وواحد و عشرون	
ألف و اثنان	
ألفن و سبعمائة و خمسة	
عشرة آلاف و واحد و أربعون	

3- لأم مبلغ **1 250 DA** .

هل يمكنها شراء كرة لابنها بـ **950 DA** ؟، و دمية لابنتها بـ **300 DA** ؟

- علل جوابك ؟

الهدف التعليمي: التمكن من معرفة مختلف كتابات عدد طبيعي اعتمادا على تفكيكه.
الحساب الذهني:

احسب ذهنيا :

$$15+19=$$

$$47+23=$$

$$17 - 12 =$$

إبحث و اكتشف :

وزع أب على أبنائه الثلاثة مبلغ من المال .

تأمل الجدول ثم ضع الأعداد المناسبة مع النقط :

الأبناء	المجموع	1 DA	10 DA	50 DA	100 DA	500 DA	100 DA
الأول	4 574	4	...	2	4	2	3
الثاني	...	7	4	2	3	1	3
الثالث	2 695	...	9	4	...

فكر وأنجز:

أكمل كما في المثال:

$$1\ 342 = 1 \times 1\ 000 + 3 \times 100 + 4 \times 10 + 2$$

$$2\ 589 = \dots + \dots + \dots + \dots$$

$$3\ 765 = \dots + \dots + \dots + \dots$$

تمارين

1- كم تساوي 20 قطعة ذات 10 DA ؟

2 - كم تساوي 20 قطعة ذات 50 DA ؟

3 - أكتب بالأرقام ما يأتي :

خمسة و ثلاثون ألفا

أربعون ألفا .

ثلاثة و تسعون ألفا .

ثمانون ألفا .

4 - أوجد الأعداد المفككة التالية :

$$400 + 80 + 5 =$$

$$4 \times 100 + 8 \times 10 + 6 =$$

$$2 \times 1\,000 + 3 \times 100 + 6 \times 10 + 7 =$$

الهدف التعليمي : التمكن من كتابة عدد انطلاقا من مفكوكه النموذجي
الحساب الذهني : أحسب ذهنيا :

$$10 \times 10 = , \quad 10 + 10 =$$
$$100 \times 100 = , \quad 100 + 100 =$$

لاحظ و أنجز ما يلي :

$$9 \times 100 + 9 \times 10 + 9 = 999$$
$$1 \times 1\,000 + 2 \times 100 + 5 \times 10 + 7 = \dots\dots$$
$$4 \times 1\,000 + 3 \times 100 + 2 \times 10 + 5 = \dots\dots$$
$$3 + 80 + 500 + 3\,000 = \dots\dots$$
$$5 + 30 + 300 + 1\,000 = \dots\dots$$
$$1 + 10 + 100 + 1\,000 = \dots\dots$$

تمارين

1 - أكمل الجدول التالي كما هو مبين في المثال :

العدد	عدد الوحدات	عدد العشرات	عدد المئات	عدد الآلاف
4 783	3	8	7	4
3 005
9 701

2 - أكمل كتابة الأعداد اعتمادا على المثال التالي :

$$1\ 345 = 1 \times 1\ 000 + 3 \times 100 + 4 \times 10 + 5$$

$$4\ 921 = \dots + \dots + \dots + \dots$$

$$9\ 865 = \dots + \dots + \dots + \dots$$

.....	3	8
-------	------	---	---

3 - أكمل الكتابات التالية بالأرقام و الحروف :
سبعة و تسع مائة و ثمانية و

5	6	4
---	------	---	---

..... آلاف و أربع مائة و

الأعداد العشرية من النوع
0.75 ، 0.5 ، 0.25

الدرس 05

الهدف التعليمي : معرفة الأعداد العشرية من النوع
0.75 ، 0.5 ، 0.25 مقارنة وترتيباً

الحساب الذهني :
أحسب ناتج ما يلي :

$$45 + 15 = \dots$$

$$58 - 17 = \dots$$

$$21 \times 6 = \dots$$

$$42 \div 7 = \dots$$

لاحظ و أنجز :

أكمل الجدول التالي كما هو مبين في المثال :

الجزء الصحيح	الجزء العشري	الأجزاء العدد
18	25	18.25
...	...	65.5
...	...	17.75
...	...	11.25

فكر و أجب :

أكتب الأعداد العشرية التالية بالحروف معتمدا على المثال :

الكتابة بالحروف	العدد
سبع و ستون فاصلة و عشرون	67.25
	10.75
	36.5

تمارين

1- أكتب بالأرقام الأعداد التالية:

- خمس وسبعون فاصلة خمس وسبعون
- ألف ومائة وواحد فاصلة خمسة وعشرون
- أربع وأربعون فاصلة خمسون

2- رتب الأعداد العشرية التالية ترتيبا تصاعديا

14.5 , 14.25 , 14.75 .

3- لاحظ الإنتظامات وواصل العدد :

2.5 ، 3 ، 3.5 ،،.....،.....

9.75 ، 10.75 ، 11.75 ،،.....،.....

6.25 ، 6.5 ، 6.75 ،،.....،.....

4- قارن بين العددين العشريين بوضع (أكبر أو أصغر) كما هو مبين في المثال:

11.25 أكبر من 10.75 ، 9.5 أصغر من 9.75

36.25 36.5 ، 25.75 25.25

30.75 31.5 ، 17.25 17.75

الهدف التعليمي: التمكن من حل مشكلات متعلقة بقياس الأطوال
الحساب الذهني:
أنجز مايلي:

$$1\text{m} = \dots\text{cm} = \dots\text{dm}$$

$$9\text{ dm} = \dots\text{cm}$$

$$12\text{ dm} = \dots\text{cm}$$

لاحظ و أجب

D , C , B , A تمثل أربعة مدن (أنظر الشكل)

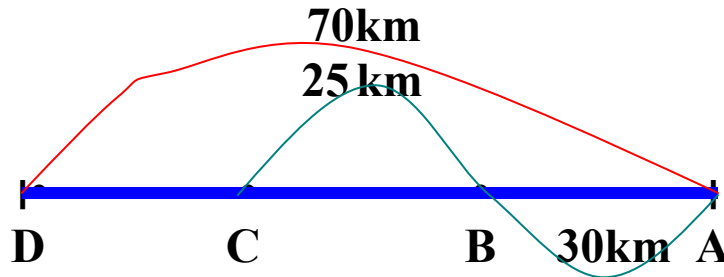

- المسافة بين المدينة A و المدينة C هي km
 - المسافة بين المدينة B و المدينة D هي km
 - المسافة بين المدينة A و المدينة D هي km
- فكر و أنجز 1** - باستعمال المسطرة أوجد طول :



- كل قطعة من القطع التالية :
- طول القطعة [AB] هو cm
- طول القطعة [CD] هو cm
- طول القطعة [EF] هو cm

2 - ضع العلامة (×) في خانة أطول قطعة :

القطعة [EF]	القطعة [CD]	القطعة [AB]

تمارين

1 - اشترى خياط لفتين من القماش ، طول اللفة الأولى **35m** و طول اللفة الثانية **32m**

- ما هو طول اللفتين معا بالمتر؟

استعمل من اللفة الأولى **25m** و **40cm** ، و استعمل من اللفة الثانية **18m** و **6dm** .

- ما هو طول القماش الباقي في اللفة الأولى ؟

- ما هو طول القماش الباقي في اللفة الثانية ؟

- ما هو طول القماش الباقي في اللفتين ؟

2 - المسافة بين مدينتين **70km** ، قطعها أحد المشاة على ثلاث مراحل ، فإذا مشى في

المرحلة الأولى **25km** و في الثانية **18km** .

- ما هي المسافة المتبقية للمرحلة الثالثة ؟

الهدف التعليمي : التمكن من حل مشكلات حول قياس الكتل (حساب و تحويل الكتل)

الحساب الذهني :

أحسب ما يلي :

$$100 \times 10 =$$

$$1\ 000 \times 10 =$$

$$1\ 000 \times 100 =$$

$$1\ 000 \times 1\ 000 =$$

فكر و أنجز :

هذه كتل أكياس من الحبوب

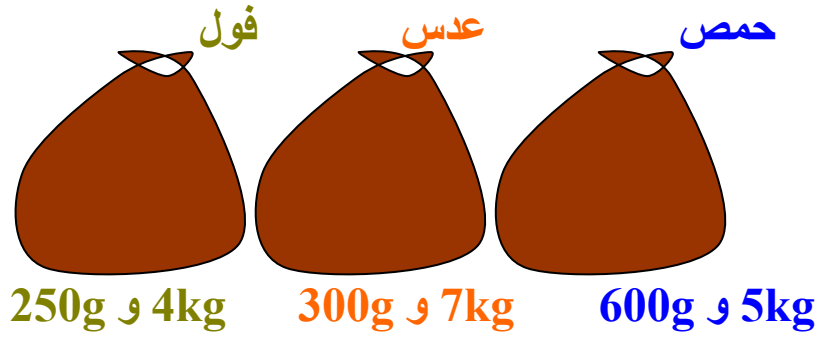

1 - أحسب كتلة الحمص و الفول معا:

2 - أحسب كتلة العدس و الفول معا:

3- أحسب الكتلة الإجمالية للحبوب

4- أحسب الفرق بين كتلتي العدس و الفول :

تمارين

1- عين الكتلة المناسبة في كل حالة من الحالات التالية لتحقيق المساواة :

$$500g + 350g + \dots = 1kg$$

$$200g + \dots\dots\dots g = 1kg$$

$$1\ 200g - \dots\dots\dots g = 1kg$$

$$1\ 500g - \dots\dots\dots g = 1kg$$

2- رتب الكتل التالية من الأثقل إلى الأخف :

1 780g ، 2 350kg ، 500g و 20kg ، 540kg ، 938kg

3- أنتج لبان 12 000g من الزبدة ، وضعها في علب مختلفة الكتلة ثم قام ببيعها حسب ما يبينه الجدول التالي :

نوع العلبه	عدد العلب	كتلة الزبدة بالعلبة
حجم كبير	15	500g
حجم متوسط	10	250g
حجم صغير	08	125g

1- أحسب كتلة الزبدة المباعة .

2- هل باع اللبان كل إنتاجه ؟ علل ذلك .

حصر عدد طبيعي بين عددين عشريين

الدرس 8

الهدف التعليمي : التمكن من حصر عدد طبيعي بين عددين عشريين .
الحساب الذهني :
أحصر العدد الطبيعي 5 بين عددين طبيعيين متتاليين .

لاحظ الشكل و أكمل الحصر :

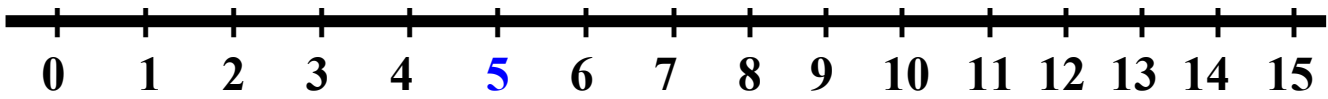

يمكن حصر العدد الطبيعي 5 بين العددين العشريين 4.9 ، 5.1
فنكتب :

$$4.9 < 5 < 5.1$$

كما يمكن حصر العدد الطبيعي 6 بين عددين عشريين .
فأوجد الحصر المناسب .

$$\dots < 6 < \dots$$

– أكمل الحصر التالي بوضع أعداد عشرية في مكان النقط

$$\dots < 8 < \dots$$

$$\dots < 10 < \dots$$

$$\dots < 12 < \dots$$

فكر و أنجز :

أحصر كل عدد من الأعداد التالية بين عددين عشريين :

115 ، 97 ، 21 ، 18

تمارين

1 - أكمل بما يناسب :

$$420.5 < 421 < \dots$$

$$\dots < 375 < 375.1$$

$$\dots < 511 < \dots$$

2 - أحصر العدد الطبيعي 19 بين العددين العشريين :

18.9 ، 19.01

3 - عين العدد الطبيعي الذي يحقق الحصر في كل ما يلي :

$$41.5 < \dots < 42.1$$

$$100.01 < \dots < 101.01$$

$$275.2 < \dots < 276.6$$

حصر عدد عشري بين عددين طبيعيين

الهدف التعلمي : التمكن من حصر عدد عشري بين عددين طبيعيين
الحساب الذهني :

أحصر العدد **15** بين عددين عشريين

لاحظ وأكمل :

العدد العشري **7.5** محصور بين عددين طبيعيين متتاليين هما

8.7 و نكتب $7 < 7.5 < 8$

أحصر العدد العشري **11.3** بين عددين طبيعيين متتاليين

فكر وأنجز :

1 - أحصر العدد العشري **15.2** بين عددين طبيعيين متتاليين

2 - أكمل الحصر التالي بوضع أعداد طبيعية تناسب كل حصر

$\dots < 17.7 < \dots$

$\dots < 25.9 < \dots$

$\dots < 107.5 < \dots$

تمارين

1 ضع عددا عشريا يحقق الحصر في كل ممايلي :

$$42 < \dots < 43$$

$$75 < \dots < 76$$

$$97 < \dots < 99$$

$$103 < \dots < 125$$

2 أختار أعداد طبيعية تحقق الحصر في كل ممايأتي :

$$\dots < 18.5 < \dots$$

$$\dots < 37.2 < \dots$$

$$\dots < 125.3 < \dots$$

3 أحصر كل عدد عشري من الأعداد التالية بين عددين طبيعيين

$$. 137.8 , 91.1 , 25.9 , 15.8$$

الهدف التعليمي: التمكن من معرفة مضاعفات العددين 100 , 1 000

الحساب الذهني :

ابدأ العد 10 , 10 ! انطلاقا من العدد 0 حتى تصل إلى العدد 100

إبحث و أكتشف :

بدأ الدارس أمين العد 100 , 100 ! انطلاقا من الصفر حتى وصل إلى 1 200 و بدأت الدارسة

أمينة العد 1 000 , 1 000 ! انطلاقا من الصفر حتى وصلت إلى 10 000

1 أكمل ملء الخانات التالية :

...	400	100	0
-----	-----	-----	-----	-----	-----	-----	-----	-----	-----	---

...	3 000	...	1 000	0
-----	-----	-----	-----	-----	-----	-------	-----	-------	---

الأعداد التي عدّها أمين هي مضاعفات العدد **100**

الأعداد التي عدتها أمينة هي مضاعفات العدد **1 000**

مضاعفات العدد **100** تكتب على الشكل $100 \times \dots$

مضاعفات العدد **1 000** تكتب على الشكل $1 000 \times \dots$

فكر وأنجز :

$$1 000 \times 5 = 5 000 \quad , \quad 100 \times 6 = \dots$$

$$1 000 \times 8 = \dots , \quad 100 \times 8 = \dots$$

$$\dots \times 6 = 6 000 \quad , \quad 7 \times \dots = 700$$

$$1 000 \times \dots = 9 000 \quad , \quad 100 \times \dots = 400$$

تمارين

- 1- عد 200 , 200 بدء من 200 حتى تصل إلى العدد 1 800
- ثم عين الأعداد التي هي مضاعفات 100 والأعداد التي هي مضاعفات 1

000
2- أكمل مايلي :

$$100 \times 15 = \dots\dots$$

$$200 \times 8 = \dots\dots$$

$$1\ 000 \times 10 = \dots\dots$$

- 3- أكمل الجدول بمضاعفات 200

9	8	7	6	5	4	3	2	0
...

× 200

- 4- لديك خمس أكياس من الدقيق , كل كيس يزن 100kg
• ما هو وزن الأكياس الخمسة؟

- 5- لإتمام مشروع بناء مسكن ، قامت عائلة بشراء المواد التالية :
- 500kg من الحديد بمبلغ 4500da لكل 100kg .
 - 800kg من الإسمنت بمبلغ 640da لكل 100kg .
 - الحصى و الرمل بمبلغ إجمالي قدره 5 700DA .
 - اليد العاملة قدرت بـ 14 500DA .
- ضع جدولاً تبين فيه تفاصيل تكاليف هذا المشروع .

بعض الأشكال الهندسية المستوية تصنيفها و تمييزها

الهدف التعليمي : معرفة و تمييز و تصنيف الأشكال الهندسية المستوية
لاحظ الأشكال الهندسية المقابلة و صنفها حسب الجداول التالية :

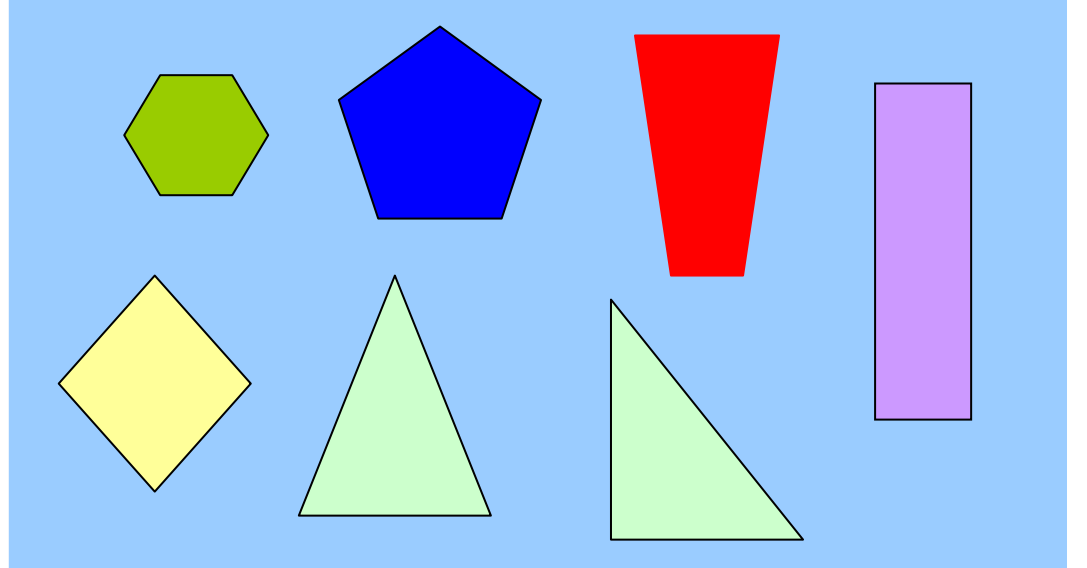

رباعيات	
عدد الرؤوس	عدد الأضلاع

مثلثات	
عدد الرؤوس	عدد الأضلاع

سداسيات	
عدد الرؤوس	عدد الأضلاع

خماسيات	
عدد الرؤوس	عدد الأضلاع

A

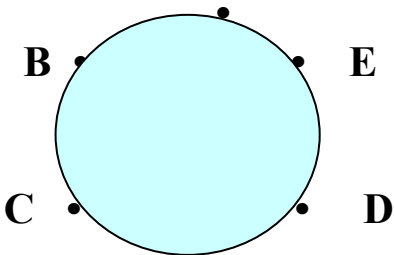

فكر و انجز :

2- صل النقط A ، B ، C ، D ، E بهذا الترتيب
لتحصل على نجمة خماسية .
ثم لون بالأخضر المثلثات المجاورة للمضلع الخماسي

تمارين

1 - أكمل رسم مربع :



2 - أتمم الرسم لتحصل على مضلع له 6 أضلاع :



3- أكمل رسم مستطيل عرضه 3cm



4 - أرسم مضلعا له 8 أضلاع

وضعيات إِمَاجِيَة رِقْم 01

1 لاحظ الانتظام التالي ثم أكمله :

...	3 225	3 200	...	3 150
-----	-----	-----	-----	-------	-------	-----	-------

2- باستعمال الأرقام 1 ، 5 ، 8 ، 6 ، 3 فقط أكتب أصغر عدد و أكبر عدد يتكون من هذه الأرقام :

3- يبين الجدول التالي ارتفاعات بعض جبال الجزائر بالأمتار :

الضاية	تاهاث	العنق	الشيليا	لالة خديجة	الجبل
1 356	3 000	1 983	2 338	2 308	الإرتفاع

أكتب اسم أعلى هذه الجبال

3- يبين الجدول التالي المسافات التي تقطعها بعض الأودية في الجزائر بالكيلومترات : (km)

المسافة التي يقطعها	الوادي
240km	وادي سيق
170km	وادي التافنة
700km	وادي الشلف
48km	وادي مزفران

4 - رتب المسافات التي تقطعها هذه الأودية ترتيبا تصاعديا :

5- الجدول التالي يبين مساحات الدول المغربية :

الدولة	المساحة بالكيلومتر المربع
الجزائر	2 381 741
تونس	164 000
ليبيا	1 759 000
المغرب	445 000
موريتانيا	1 032 400
الصحراء الغربية	266 000

- رتب هذه المساحات ترتيبا تصاعديا

- عين الدولة التي لها أكبر مساحة

- عين الدولة التي لها أصغر مساحة

الأعداد العشرية من النوع
0.001 ، 0.01 ، 0.1

الدرس : 12

الهدف التعليمي : معرفة الأعداد العشرية من النوع 0.1 ، 0.01 ، 0.001

الحساب الذهني :

أحسب ذهنيًا ناتج كل ما يلي :

$$20 \div 10 =$$

$$30 \div 10 =$$

$$60 \div 10 =$$

لاحظ و اكتشف :

1 - هذه الكعكة مقسمة إلى أقسام متساوية ، أخذ منها جزء واحد .

يسمى هذا الجزء : جزء من العشرة

أو عشر الكعكة و نعبّر عنه بالكتابة 1 أو **0.1**
10

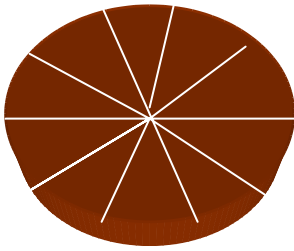

وإذا أخذ جزءان من الكعكة
كيف تسمي هذين الجزئين؟

2 - ماذا يمثل جزء واحد من هذه المسطرة ؟

عبّر عنه بعدد عشري .

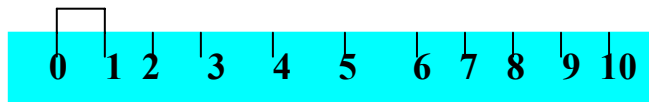

ماذا تمثل **3** أجزاء من هذه المسطرة ؟

عبّر عنه بعدد عشري .

لاحظ و اكتشف :

أحسب عدد الخانات الموجودة بالشكل ماذا تمثل الخانة الملونة بالأحمر بالنسبة لعدد الخانات الكلي ؟

إنها تمثل جزء من 100 جزء .

ونكتب $\frac{1}{100}$ أو 0.01

ماذا تمثل الخانات الملونة بالأخضر بالنسبة لعدد الخانات الكلي؟

إنها تمثل :

ونكتب :

فكر و أنجز :

ماذا يمثل : 1m بالنسبة إلى 1km ؟

ماذا يمثل 1g بالنسبة إلى 1kg ؟

أكمل مايلي :

$$1m = \dots\dots dm$$

$$12dm = \dots\dots m$$

$$3dm = \dots\dots m$$

$$1m = \dots\dots cm$$

$$1cm = \dots\dots m$$

$$123cm = \dots\dots m$$

تذكر أيضا :

$$1km = 1\ 000m$$

$$1m = 0.001 km$$

$$3\ 400m = 3.400km$$

تمارين

1- أكمل بما يناسب :

$420.5 < 421 < \dots$
 $\dots < 375 < 375.2$
 $\dots < 511 < \dots$

2- تستهلك مخبزة حلويات كمية من الدقيق تختلف من شهر إلى آخر كما هو مبين في الجدول التالي :

الاشهر	كمية الدقيق المستهلكة - بالكيلوغرام - kg
الشهر الأول	520
الشهر الثاني	519.400
الشهر الثالث	520.200
الشهر الرابع	518

- أحصر كمية الشهر الأول بين كميتي الشهر الثاني و الثالث .
- أحصر كمية الشهر الثاني بين كميتي الشهر الأول و الرابع .

الهدف التعليمي : التعرف على بعض الأجسام البسيطة في الفضاء (المكعب , متوازي المستطيلات , الهرم) و التميز بينهما.

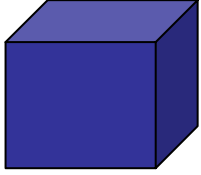

المكعب

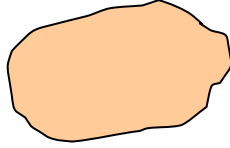

حبة البطاطا

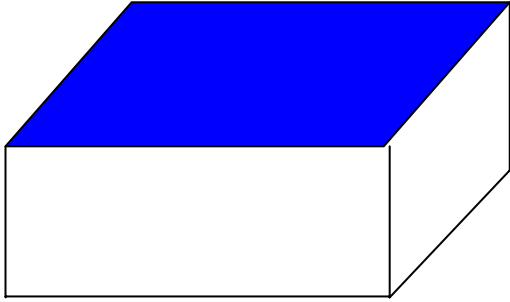

متوازي المستطيلات

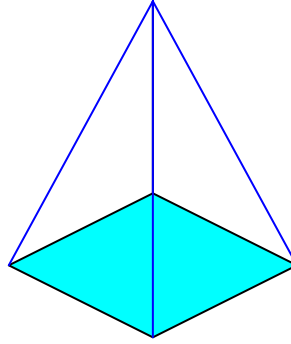

الهرم

لاحظ واكتشف :

- هل لحبة البطاطا وجوه مستوية مثل الأشكال الثلاثة الأخرى؟

- أذكر أجسام أخرى لها وجوه مستوية مثل هذه المجسمات .

لاحظ المكعب و اجب

عدد وجوه المكعب

عدد رؤوسه

عدد أحرفه

وجوه المكعب هي

لاحظ متوازي المستطيلات و أجب

عدد وجوهه

عدد رؤوسه

عدد أحرفه

وجوه متوازي المستطيلات هي

لاحظ الهرم و أجب

عدد وجوهه

عدد رؤوسه

عدد أحرفه

وجوهه تتكون من

تمارين

لاحظ المجسمات التالية ثم أكمل الجدول التالي:

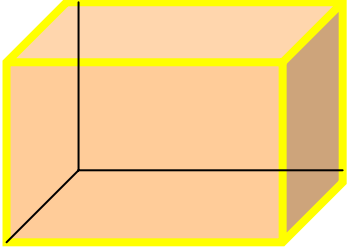

1

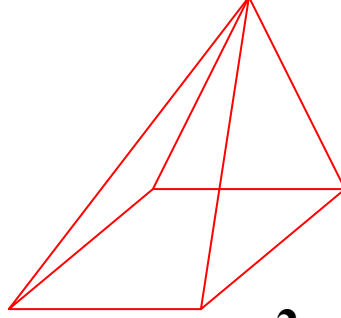

2



3

المجسم	عدد الأوجه	عدد الرؤوس	عدد الأحرف	اسم المجسم
1				
2				
3				

الهدف التعليمي: القدرة على حساب مجموع عددين عشريين

1 - الحساب الذهني :

$$65+70 , 23+87 , 50+95$$

أحسب ذهنيًا

2 - تذكر وأجب

$$450 \text{ cm} = \dots\dots \text{ m} , 630 \text{ cm} = \dots\dots \text{ m} , 1\ 080 \text{ cm} = \dots\dots \text{ m}$$

3 - أحسب واستنتج :

$$\begin{array}{r} 4.50 \\ +6.30 \\ \hline \dots \end{array}$$

$$\begin{array}{r} 450 \\ + 630 \\ \hline \dots \end{array}$$

$$450 + 630 = \dots\dots : \text{ أن}$$

$$4.50 + 6.30 = \dots\dots : \text{ وأن}$$

استنتاج :

مجموع عددين عشريين هو

تطبيق :

1 - أحسب المجاميع التالية :

$$23.7 + 6.8 =$$

$$95.6 + 37.5 =$$

$$42.9 + 13.2 =$$

$$102.20 + 80.15 =$$

2 - أكمل ما يلي :

$$17.5 + \dots = 18.6$$

$$27.6 + \dots = 31.9$$

تمارين

1- أحسب المجاميع التالية :

$$13.25 + 8.45 =$$

$$16.27 + 18.6 =$$

$$17.75 + 12.75 =$$

$$15.81 + 0.13 =$$

2- وزع بائع حليب متنقل كمية من الحليب على عدة عائلات ، فأعطى للأولى **1.50 ل** وللثانية **3.25 ل** و للثالثة **2 ل**.
- ماهي كمية الحليب التي كانت معه ؟

3- تسلم جزار **3** خرفان فوزنهم واحد بعد الآخر ، فوجد ما يلي **18.50kg** ، **15.500kg** و **22kg**
- كم كان وزن الخرفان الثلاثة ؟

فرق عددين عشريين

الهدف التعليمي : القدرة على حساب فرق عددين عشريين .

الحساب الذهني :

احسب ذهنيًا :

$$78 - 13 = \quad , \quad 28 - 15 = \quad , \quad 17 - 11 =$$

تذكر و اجب :

$$370\text{cm} = \dots \text{ m}$$

$$125\text{cm} = \dots \text{m}$$

$$245\text{cm} = \dots \text{m}$$

احسب و استنتج :

$$\begin{array}{r} 3.70 \\ - 1.25 \\ \hline \dots \end{array} \quad \begin{array}{r} 370 \\ - 125 \\ \hline \dots \end{array}$$

$$370 - 125 = \dots$$

$$3.70 - 1.25 = \dots$$

استنتاج :

تطبيق :

1- احسب الفروق التالية :

$$25.85 - 13.61 =$$

$$78.18 - 55.13 =$$

$$121.21 - 21.15 =$$

2- أكمل ما يلي :

$$\begin{array}{r} 365.32 \\ - \dots \dots \\ \hline 111.11 \end{array} \quad \begin{array}{r} 87.46 \\ - \dots \dots \\ \hline 51.23 \end{array} \quad \begin{array}{r} 75.19 \\ - \dots \dots \\ \hline 23.15 \end{array}$$

تمارين

1- احسب الفروق التالية :

$$\begin{aligned}18.35 - 11.32 &= \\85.15 - 17.10 &= \\150.50 - 78.25 &= \\478.65 - 15.35 &= \end{aligned}$$

2- اشترت خياطة 25.5 مترا من القماش استعملت منها 13.25 مترا .
• ما هو طول القماش المتبقي ؟

3- أكمل مل يلي :

$$\begin{array}{r} .7.4 . \\ - 32..5 \\ \hline 5..13 \end{array} \quad \begin{array}{r} \\ - 18.25 \\ \hline 11.13 \end{array} \quad \begin{array}{r} 32.32 \\ - \\ \hline 00.00 \end{array}$$

الهدف التعليمي : التمكن من استعمال الأعداد العشرية في القياسات المختلفة .

الحساب الذهني :

أحسب ذهنيًا :

$$3.5 + 2.5 =$$

$$11.8 + 2.2 =$$

$$14.7 - 3.5 =$$

فكر و أنجز ما يلي :

1 - أنبوب من النحاس طوله **16m** ، استعمل الصانع منه قطعة طولها **4.55m** و أخرى طولها **3.40m**.

• ما هو طول الأنبوب المستعمل ؟

• ما هو طول الأنبوب المتبقي ؟

2 - لاحظ الشكل المقابل و أكمل ما يلي :

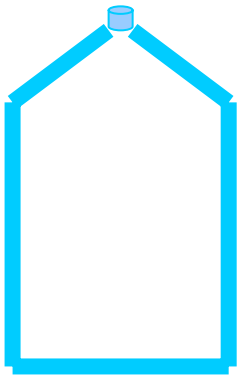

1.5 ℓ
ماء معدني

6	5	4	3	2	عدد القارورات
...	السعة
					1.5 ℓ

3 - أحسب القياسات التالية :

$$3.5m + 7.5 m =$$

$$13.5kg + 8.75kg =$$

$$28.35 ℓ - 14.15 ℓ =$$

$$19.37 ℓ - 11.28 ℓ =$$

تمارين

1- أنجز عمليات الجمع التالية :

$$15m + 3.75m + 5m = \dots m$$

$$25 \ell + 14.75 \ell + 2.15 \ell = \dots \ell$$

$$18g + 14.85g + 12g = \dots g$$

2- أنجز عمليات الطرح التالية :

$$25.75 \ell - 18 \ell = \dots \ell$$

$$150.50DA - 50.25DA = \dots DA$$

$$36.5kg - 19kg = \dots kg$$

مشاكل بسيطة :

3- باع جزار لوزون $2.250kg$ من اللحم و لوزون آخر $3.500kg$
• ماهي كمية اللحم التي باعها الجزار ؟

4- صندوق شاي مملوء وزنه $22.500kg$ ووزنه فارغا $2.250kg$.
• ما هو الوزن الصافي للشاي ؟

5- باعت سيدة آلة خياطة بـ $5\,275 DA$, فخسرت فيها $1\,720 DA$.
• ماهو المبلغ الذي اشترت به آلة الخياطة ؟

6- باع أب خروفا بـ $15\,700 DA$, فربح فيه $1\,500 DA$.
• بكم اشترى هذا الخروف ؟

تفكيك أشكال هندسية مركبة إلى أشكال هندسية بسيطة

الهدف التعليمي : التمكن من تفكيك أشكال هندسية مركبة إلى أشكال هندسية بسيطة .
لاحظ واكتشف :

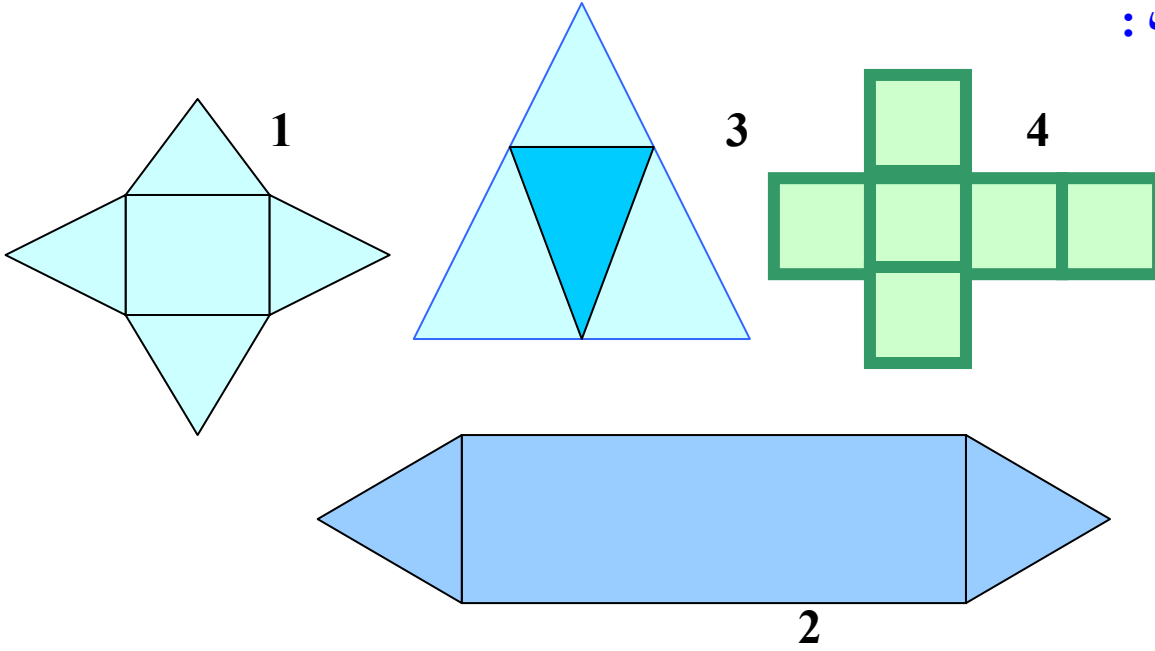

فكك الشكل 1 المركب من مربع و عدة مثلثات ما عددها ؟
2 - أكمل الجدول التالي :

عدد المستطيلات	عدد المربعات	عدد المثلثات	الأشكال البسيطة الأشكال المركبة
0	1	4	1
...	2
...	3
...	4

3 - كم عدد المربعات التي يتركب منها المستطيل ؟

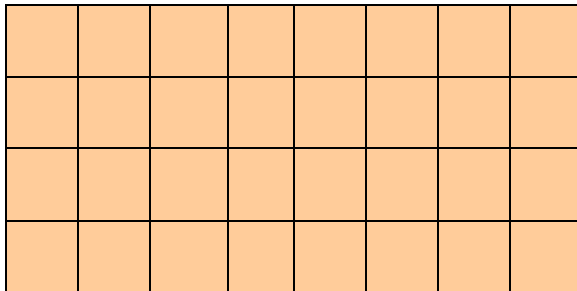

تمارين

1- فكك الشكل المقابل إلى أشكال هندسية بسيطة :

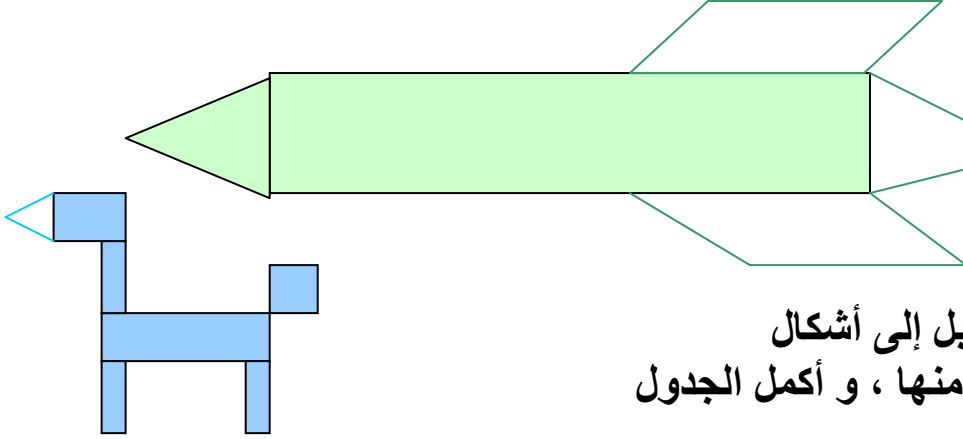

2- فكك الشكل المقابل إلى أشكال هندسية التي يتكون منها ، و أكمل الجدول

عدد المستطيلات	عدد المربعات	عدد المثلثات	الأشكال البسيطة الشكل المركب

3- انجز شكل هندسي يتركب من مثلثات و مربعات أو مستطيلات .

4- فكك الشكل المقابل إلى أشكال هندسية بسيطة و أكمل ما يلي :

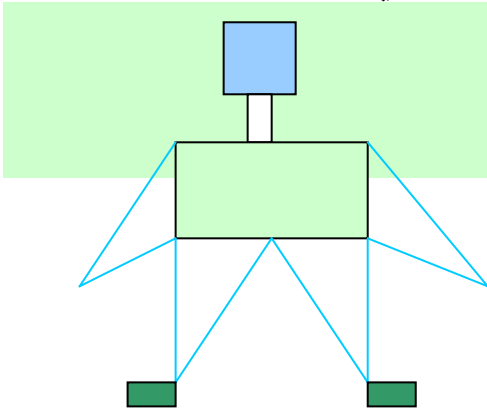

- عدد المربعات هو
- عدد المثلثات هو
- عدد المستطيلات هو

الهدف التعليمي : التعبير عن الجمع المتكرر بواسطة جداء .
الحساب الذهني :

$$16 + 10 + 24 =$$

$$1000 + 100 + 10 =$$

لاحظ الشكل المقابل و أجب

بحديقة ثلاثة صفوف من الأشجار
و أربع شجرات .

- ابحث عن عدد الأشجار بالحديقة .
يمكنك كتابة:

$$3 + 3 + 3 + 3 = 3 \times 4$$

$$4 + 4 + 4 = 4 \times 3$$

قارن بين النتيجتين :

.....

فكر و انجز :

1 - يتكون فصل لمحو الأمية من 3 صفوف بكل صف 8
دارسات .

أوجد عدد الدارسات بهذا الفصل .

2 - شارك في استعراض عيد الاستقلال و الشباب 9 صفوف من الكشافة و كان في كل
صف 15 كشافا .

كم كان عدد أفراد الكشافة المشاركين في هذا الاستعراض ؟

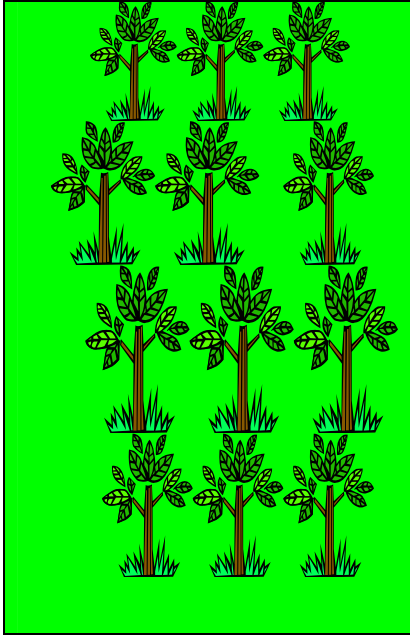

تمارين

1- أكمل المساواة التالية :

$$6+6+6+6+\dots+\dots+\dots=6\times 7$$

$$3+3+3+\dots+\dots=3\times 5$$

$$9+9+9+9=\dots\times\dots$$

$$8+8+8+8+8=\dots\times\dots$$

$$0+0+0=\dots\times\dots$$

2- ضع العلامة **+** أو **×** مكان كل نقطة مما يأتي :

$$15 \cdot 2 = 30$$

$$9 \cdot 3 = 27$$

$$8 \cdot 5 = 13$$

$$17 \cdot 2 = 19$$

$$2 \cdot 3 = 5$$

$$2 \cdot 3 = 6$$

$$25 \cdot 25 = 50$$

$$12 \cdot 12 = 24$$

3- نقلت شاحنات خضرا ، تحمل كل شاحنة **2 000 kg** .
• ما هو وزن الخضر المنقولة بواسطة كل الشاحنات ؟

4- أرادت أم أن تصنع ستارا ، فاشتريت **6** أمتار من القماش
بـ **250DA** للمتر الواحد .
• ما هو ثمن القماش ؟

الهدف التعليمي : التمكن من استعمال العمليات الأربعة بالاحتفاظ لحل المشكلات .
الحساب الذهني :

$$15 + 14 =$$

$$48 - 17 =$$

$$12 \times 3 =$$

$$15 \div 15 =$$

لاحظ و أنجز

1 - لحساب $217 + 2154$ نتبع الخطوات المبينة في المثال :

$$\begin{array}{r} 2154 \\ + 217 \\ \hline 2371 \end{array}$$
 ومنه نكتب : $2154 + 217 = 2371$

• **أحسب المجموع :** $372 + 86 =$

2 - لحساب الفرق :

$$\begin{array}{r} 645 \\ - 283 \\ \hline 362 \end{array}$$

$645 - 283$ نتبع ما يلي :
 ومنه نكتب : $645 - 283 = 362$
 أحسب الفرق $765 - 386$

3- لحساب الجداء : 231×4 نتبع مايلي :

و منه نكتب $231 \times 4 = 924$

نشاط :

احسب 608×8

$$\begin{array}{r} 231 \\ \times 4 \\ \hline 8124 \\ + \quad 1 \quad \leftarrow \\ \hline 924 \end{array}$$

4- لحساب حاصل القسمة $2781 \div 9$ نتبع مايلي :

و منه نكتب $2781 \div 9 = 309$

نشاط :

أحسب مايلي : $1530 \div 5$

$$\begin{array}{r} 2781 \quad | \quad 9 \\ - 27 \quad \downarrow \\ \hline 008 \\ - 0 \quad \downarrow \\ \hline -81 \\ - 81 \quad \downarrow \\ \hline 00 \end{array}$$

تمارين

1- أعطت بقرة في الأسبوع الأول : **85 ل** من الحليب و أعطت البقرة الثانية في الأسبوع الثاني **87 ل**

• كم لترا (ل) من الحليب أعطت هاتان البقرتان ؟

2- اشترى تاجر **45** صندوقا من الزبيب ، وزن الصندوق الواحد **9 kg**

• أحسب وزن كل الصناديق

3- وزعت منحة قدرها **6 426 DA** على **6** عمال .

• كم كان نصيب كل واحد منهم ؟

4- **حل مشكلة :**

نظم مركز لمحو الأمية حفلا لتكريم **205** دارس و دارسة تحرروا من الأمية فخصص مايلي :

المشروبات بمبلغ **6 000 DA**

الحلويات بمبلغ **8 000 DA**

الهدايا بمبلغ **51 000 DA**

ماهو المبلغ الكلي الذي صرفه المركز لهذا الحفل ؟

الهدف التعلمي : التعرف على اجزاء اللتر و التحكم فيها .

الحساب الذهني :

- ما هي أجزاء المتر؟
- ما هي مضاعفات المتر؟

لاحظ و أكتشف :

$$1\ell = \dots \text{ dl}$$

$$1\ell = \dots \text{ cl}$$

$$1\ell = \dots \text{ ml}$$

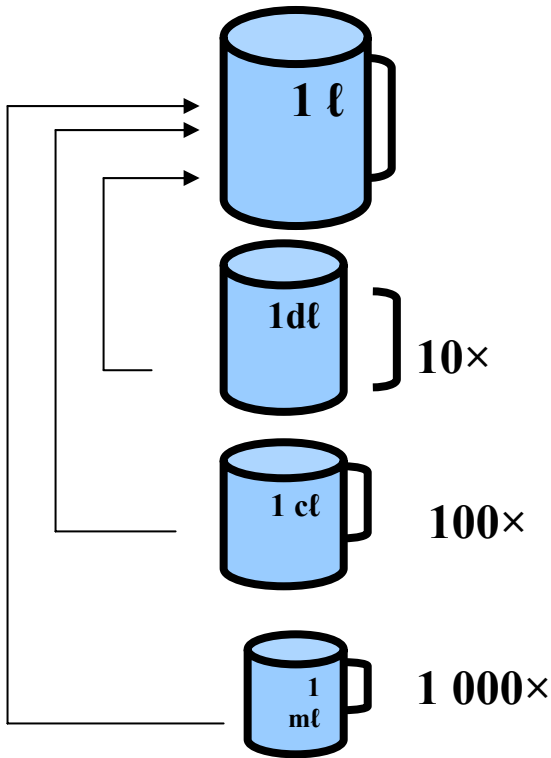

فكر و انجز

1 - الوحدة الأساسية لقياس السوائل (الحليب ، الماء ، الزيت) هي :

2 - لكيل الكميات الصغيرة من السوائل نستعمل :

3 - أكمل ما يلي :

$$2\ell = \dots \text{ dl}$$

$$5\ell = \dots \text{ dl}$$

$$10\ell = \dots \text{ cl}$$

$$15\ell = \dots \text{ ml}$$

$$10\text{dl} = \dots \ell$$

$$15\text{cl} = \dots \ell$$

$$20\text{ml} = \dots \ell$$

$$17\text{ml} = \dots \ell$$

تمارين

1- أكمل مايلي:

$$10\text{dl} + 5\text{cl} = \dots \text{ l}$$

$$15\text{dl} + 160\text{cl} = \dots \text{ l}$$

$$200\text{cl} + 1500\text{ml} = \dots \text{ l}$$

$$3\text{ l} = \dots \text{ dl} = \dots \text{ cl} = \dots \text{ ml}$$

$$5\text{dl} = \dots \text{ cl} = \dots \text{ ml}$$

$$160\text{ml} = \dots \text{cl}$$

2- قارن بين السعات التالية وهذا بوضع > أو < أو = في مكان النقط

$$16\text{dl} \dots 1600\text{ l} , 15\text{ml} \dots 15\text{ l} , 10\text{ l} \dots 100\text{dl}$$

3 - لملء صفيحة بالماء , أفرغت فيها إمراة 10 قارورات ماء سعة الواحدة 50 cl .

- أوجد سعة هذه الصفيحة .

4 - الجدول التالي يمثل أجزاء اللتر

عين الكميات التالية ضمن الجدول

$$. 5267\text{cl} , 16\text{dl} , 352\text{cl}$$

الليتر (l)	الديسلتر (dl)	السنتيلتر (cl)	المليتر (ml)

التر ومضاعفاته

الدرس 21

الهدف التعليمي : التعرف على مضاعفات اللتر والتحكم فيها .

الحساب الذهني :

أكمل مايلي :

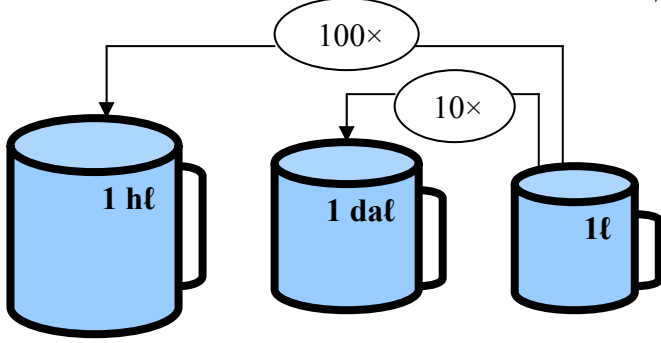

$$1\ell = \dots \text{cl}$$

$$2\ell = \dots \text{dl}$$

$$4\ell = \dots \text{ml}$$

$$1\text{dal} = 10\ell$$

$$1\text{hl} = 100\ell$$

لاحظ واكتشف

1 ديكالتر (1 dal) = 10 لتر

1 هكتولتر (1 hl) = 100 لتر

تنبیه لوجود لوحدة كيل تسمى الكيلولتر

فكر وأجب :

$$7\text{dal} = \dots \ell$$

$$8\text{hl} = \dots \ell$$

$$15\text{hl} = \dots \ell$$

$$120\ell = \dots \text{dal}$$

$$250\ell = \dots \text{dal}$$

$$1\ 500\ell = \dots \text{hl}$$

تمارين

1 - أوجد مايلي :

$$5hl = \dots \ell , 25dal = \dots \ell , 9dl = \dots \ell$$

2 - أوجد مايلي :

$$6hl = \dots dal , 50\ell = \dots dal , 750\ell = dl$$

3 - عين في الجدول المقابل مايلي :

765 ℓ , 805 ℓ , و أكتب النتيجة hl و dal .

hl	dal	ℓ	dl	cl	ml

4 - فكك الكميات التالية إلى hl , dl

7 835 ℓ , 575 ℓ , 182 ℓ

5 - أكتب باللتر مايلي :

$$5hl + 4\ell = \dots$$

$$3hl + 5\ell = \dots$$

$$7hl + 2\ell = \dots$$

$$35dal + 8\ell = \dots$$

الهدف التعليمي : التعرف على مفهوم الكسور
الحساب الذهني :
 احسب حاصل القسمة لما يأتي :

$$12 \div 3 = \dots$$

$$20 \div 4 = \dots$$

$$48 \div 6 = \dots$$

لاحظ الأشكال التالية وأتمم الكتابات الناقصة :

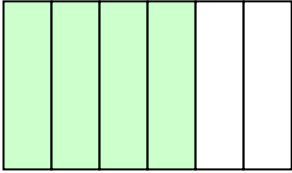

$$\frac{4}{7}$$

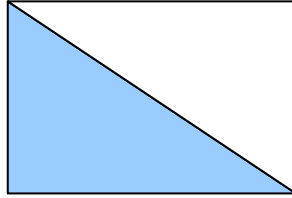

$$\dots$$

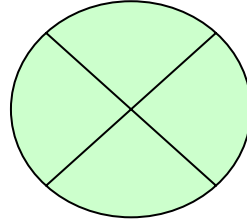

$$\frac{4}{..}$$

المستطيل مجزأ إلى سبعة أجزاء متقايسة ولونت منها أربعة أجزاء
 مساحة الجزء الملون من المستطيل تساوي $\frac{4}{7}$ (أربعة أسباع) المساحة الكلية

- أكمل : مساحة الجزء الملون من المربع تساوي ...

- أكمل : مساحة الجزء الملون من القرص تساوي ...

الكتابات $\frac{4}{4}$, $\frac{1}{2}$, $\frac{4}{7}$ تسمى كسور

4 ← العدد 4 يسمى البسط

— : ← خط الكسر

7 ← العدد 7 يسمى المقام

فكر وأجب:

عبر عن الكسور التالية بالأرقام: نصف , ربع , عشر
 أربعة أخماس

تمارين

1- ضع الكسر المناسب الذي يعبر عن الجزء الملون بالأصفر.

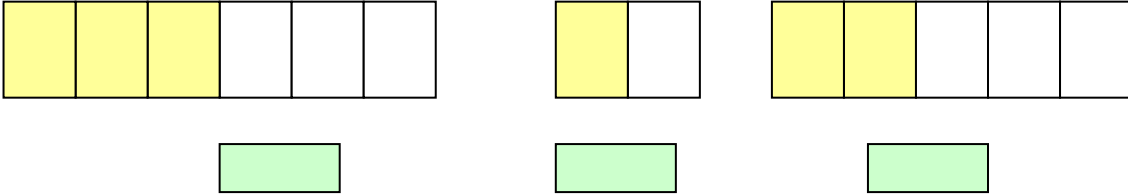

2 - أكمل الجدول التالي :

$\frac{7}{8}$	$\frac{5}{6}$	$\frac{1}{4}$	$\frac{2}{3}$
...	خمسة أثمان	...	خمسة أسداس	ربع	ثلثان
...	...	ثلاثة على سبعة	إثنان على ثلاثة

3 - يتكون فصل مختلط لمحو الأمية من 25 دارس و دارسة ، من بينهم 18 امرأة .

- ما هو الكسر الذي نعبر به عن عدد النساء بالنسبة لعدد كل الدارسين ؟
- ما هو الكسر الذي نعبر به عن عدد الرجال بالنسبة لعدد كل الدارسين ؟

وضعیات إدماجیة رقم 02

1 - لاحظ الأشكال التالية ثم الجدول :

الشكل	1	2	3
عدد المكعبات

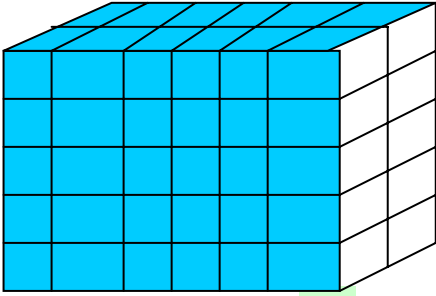

(1)

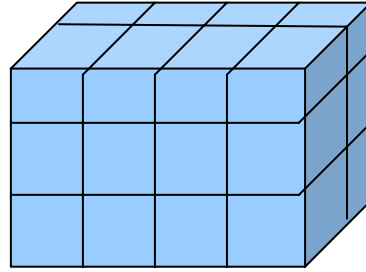

(2)

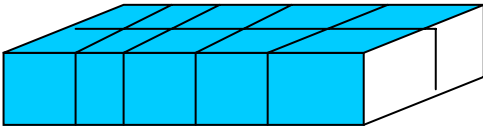

(3)

2 - أحسب المجاميع التالية :

$$235.7 + 173.4 =$$

$$397.8 + 285.7 =$$

$$801.4 + 90.6 =$$

3 - أحسب القياسات التالية :

$$17.2\text{m} + 11.8\text{m} + 2.5\text{m} = \dots$$

$$25.3\text{kg} + 18.5\text{kg} + 13.6\text{kg} = \dots$$

$$14.2\text{l} + 12.6\text{l} + 19.1\text{l} = \dots$$

$$17.8\text{l} - 7.6\text{l} = \dots$$

$$19.2\text{kg} - 12.1\text{kg} = \dots$$

$$25.7\text{m} - 12.8\text{m} = \dots$$

تسلمت 5 مراكز لمحو الأمية كتباً في طرود مختلفة ، يحتوي كل طرد على 10 حزم ، كل حزمة مكونة من 12 كتاباً ، كما هو مبين في الجدول الذي يجب عليك إتمامه :

		6	المركز الأول
		4	المركز الثاني
		8	المركز الثالث
		7	المركز الرابع
		6	المركز الخامس
			المجموع
عدد الكتب	عدد الحزم	عدد الطرود	

5- اكتب الكسور التالية بالحروف :

$$\frac{3}{5} ، \frac{7}{8} ، \frac{5}{6} ، \frac{1}{3}$$

6- عبر عن الكسور التالية بالأرقام :

• أربعة أخماس

• ثلاثة أسداس

• ثمن

• تسع

• ربع

تعيين مقدار معبر عنه
بكسر

الهدف التعليمي : التمكن من تعيين مقدار معبر عنه بكسر بكل سهولة

الحساب الذهني :

كم مرة **0.250kg** موجود في **1kg**.

أحسب ذهنيا : $12 \div 3 = \dots$, $15 \div 5 = \dots$

لاحظ وابحث

$$\frac{8}{10} \text{ m} = 0.8 \text{ m} , \frac{75}{100} \ell = \dots \ell$$

$$\frac{1}{2} \ell = \dots \ell , \frac{4}{5} \text{ DA} = \dots \text{ DA}$$

فكر وانجز :

قسمت أم **1m** من الدبلة إلى **4** أقسام متساوية لتشد شعرها

3

استعملت **m**

4

• ما هو مقدار $\frac{3}{4} \text{ m}$ المستعملة من المتر؟

تمارين

1- أحسب قيم الكسور التالية :

$$\frac{12}{5} \text{ DA} = \dots \text{ DA} , \quad \frac{250}{100} \text{ DA} = \dots \text{ DA}$$

• احسب $\frac{5}{3}$ من 75 DA

• احسب $\frac{1}{2}$ من 120 DA

• احسب $\frac{3}{4}$ من 240 DA

2- وعاء أول سعته 5hl ووعاء ثان سعته 3hl ووعاء ثالث سعته 1hl

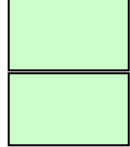

- ما هو الوعاء الذي سعته أكبر ؟
- ما هو الوعاء الذي سعته أصغر ؟

3- أكمل ما يلي :

$$5 = \frac{\dots}{5} , \quad 2 = \frac{\dots}{3} , \quad 1 = \frac{\dots}{38} , \quad 0 = \frac{\dots}{10}$$

العلاقات بين وحدات الكتل و السعة

الدرس 24

الهدف التعليمي : معرفة العلاقات بين وحدات الكتل و السعة و التحكم فيهما .

الحساب الذهني :

أحسب ذهنيا :

$$4\ 850\ \ell = \dots\ \text{dal} = \dots\ \text{hl}$$

لاحظ و اكتشف :

وضع تاجر في كفة ميزان قارورة فارغة سعتها **1ℓ** ، ووضع في الكفة الثانية معيارا يعادل وزن القارورة الفارغة ووضع مع هذا المعيار **1 mg** ، ثم أفرغ لترا من الماء الصافي في القارورة فشهد أن الكفتين قد تعادلتا .
فاستنتج أن :

1 ℓ من الماء الصافي يزن 1 kg

فكر و انجز:

1 لتر ماء **ي**زن 1kg
2 لتر ماء **ت**زن ...kg
3.5 لتر ماء **ت**زن ...kg

1 لتر زيت **ي**زن 0.92kg
2 لتر زيت **ت**زن ...kg
5 لتر زيت **ت**زن ...kg

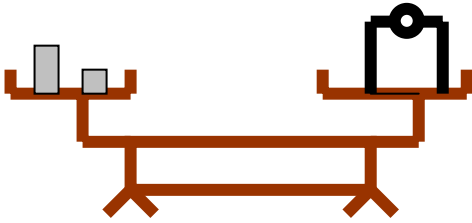

تمارين

1 - لاحظ الجدول التالي ثم أكمله :

4ℓ	3ℓ	2ℓ	1ℓ	السعة الكتلة
			1.03kg	كتلة الحليب
			0.72kg	كتلة البنزين
			0.83kg	كتلة المازوت
			1.03kg	كتلة ماء البحر
			0.97kg	كتلة الخل
			1.20kg	كتلة القطران

2 - أكمل الجدول التالي :

...ℓ	...ℓ	10ℓ	1ℓ	السعة
100kg	$\frac{1}{2}$ Kg	...	1kg	كتلة الماء

3 - أكمل الجدول التالي :

...g	...kg	500g	5kg	كتلة الماء
50cl	75cl	...ℓ	...ℓ	السعة

استعمال الكسور في القياسات

الهدف التعليمي: التمكن من استعمال الكسور في القياسات الحساب الذهني :

عين ربع كل عدد من الأعداد التالية : 20 , 16 , 12 , 8 .
لاحظ الأشكال المقابلة وأعط الإجابة :

• الجزء المضلل في الشكل 1 يمثل $\frac{2}{7}$ من كل الشكل

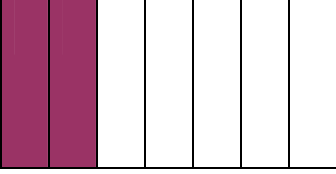

الشكل 1

• الجزء المضلل في الشكل 2 يمثل ... من الشكل كله

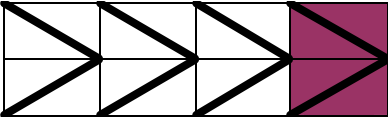

الشكل 2

• الجزء المضلل في الشكل 3 يمثل ... من الشكل كله

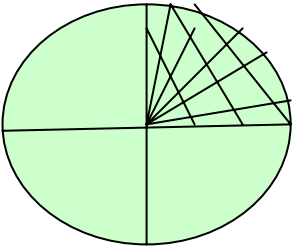

الشكل 3

فكر وأجب

توجهت سيدة إلى السوق ومعها **3 600 DA** فأشترت لوازمها بـ $\frac{2}{3}$ من هذا المبلغ

• كم بقي بحوزتها ؟

الجواب
المبلغ الذي صرفته لشراء اللوازم هو : ... $\times \frac{2}{3} = \dots$

المبلغ المتبقي بحوزتها هو

..... = -

تمارين

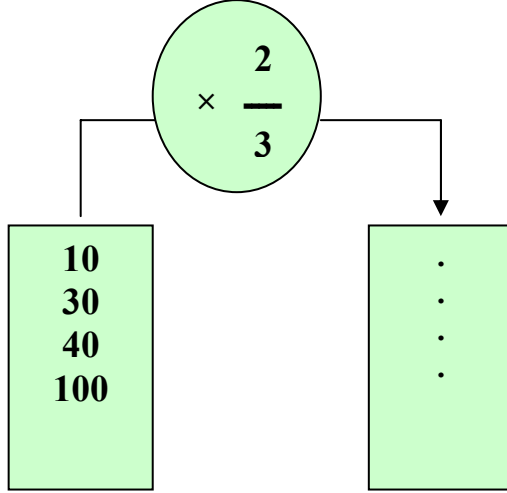

1 - أكمل الجدول :

2 - إقتسم شخصان مبلغ **16 000 DA** , فأخذ الأول $\frac{3}{4}$ هذا المبلغ وأخذ الثاني الباقي .

• فكم أخذ كل منهما ؟

3 - يوجد بمركز لمحو الأمية **126** دارس ودارسة موزعين على المستويات الثلاث

- فإذا كان عدد الدارسين بالمستوى الأول يمثل $\frac{2}{3}$ العدد الكلي ,

والمستوى الثاني $\frac{1}{6}$ العدد الكلي أيضا .

• فأوجد عدد الدارسين في كل مستوى .

4 - أرض مستطيلة الشكل طولها **120m** وعرضها $\frac{2}{3}$ طولها

• أحسب عرض هذه الأرض .

المتر المربع ومضاعفاته

الدرس 26

الهدف التعليمي : معرفة مضاعفات المتر المربع وإجراء تحويلات عليها عند استعمالها
الحساب الذهني :

أكمل ممايلي : $4 \text{ m}^2 = \dots \text{ dm}^2$, $5 \text{ m}^2 = \dots \text{ cm}^2$, $8 \text{ m}^2 = \dots \text{ dm}^2$

تذكر و أجب :

ماهي الوحدة الأساسية لقياس المساحات ؟

نشاط 1 : لاحظ و انجز

10 cm

1cm

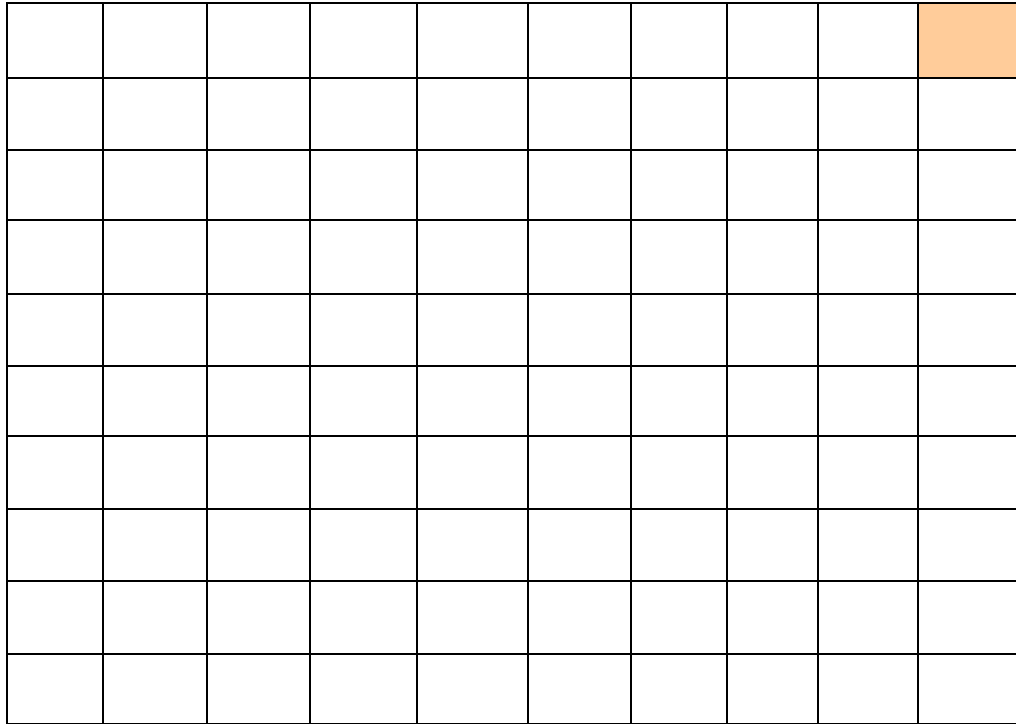

10 cm

المربع المرسوم طول ضلعه **1dm (10cm)** , قسم إلى **100** من المربعات الصغيرة طول ضلع كل منها **1cm** .

- ما مساحة كل مربع صغير ؟

نشاط 2 : مضاعفات المتر المربع

إذا قسمت مربعا طول ضلعه **1dam (10m)** إلى **100** من المربعات الصغيرة طول ضلع كل منها **1m** ، فإنك تحصل على **100** مربع مساحة كل واحد تساوي **1m²**

و منه نكتب: $1\text{dam}^2 = 100\text{m}^2$

ومنه نستنتج أن :

$$1\text{dam}^2 = 100\text{m}^2 , 1\text{hm}^2 = 100\text{dam}^2 = 10\,000\text{m}^2$$

$$1\text{km}^2 = 100\text{hm}^2 = 10\,000\text{dam}^2 = 1\,000\,000\text{m}^2$$

ملاحظة :

توجد وحدات أخرى لقياس المساحات الكبيرة , كالحقول مثلا تسمى كما يلي :

$$100\text{m}^2 = 1\text{dam}^2 = (\text{a})$$

$$100\text{dam}^2 = 1\text{hm}^2 = (\text{ha}) \text{ حيث } 1 (\text{ha})$$

$$1\text{m}^2 = 1\text{ca} \text{ حيث } (\text{ca})$$

فكر وأجب

$$3\text{dam}^2 = \dots \text{m}^2 , 5\text{hm}^2 = \dots \text{m}^2 , 0.25\text{km}^2 = \dots\text{m}^2$$

$$70\text{dam}^2 = \dots\text{ca} , 7.80\text{ha} = \dots\text{a} = \dots\text{m}^2$$

$$2\,750\text{a} = \dots \text{m}^2 = \dots \text{ha}$$

تمارين

- 1 -** لاحظ مضاعفات المتر المربع كما هو مبين في الجدول و أستنتج مايلي :
 $1ha = \dots a = \dots ca$, $13hm^2 = \dots a = \dots ca$

ha		a		ca	
hm ²		dam ²		m ²	
	1	0	0	0	0
...

- 2 -** باستعمال نفس الجدول السابق , أتمم مايلي :

$$6ha \text{ و } 4a = \dots ca$$

$$34\ 800m^2 = \dots ha$$

- 3 -** يحرث جرار **120a** في الساعة الواحدة ,
ماهي المساحة التي يحرثها خلال **5** ساعات ؟

- 4 -** أتمم مايلي :

$$9.75a = \dots m^2 , 12\ 500m^2 = \dots a$$

$$3\ 760m^2 = \dots a = \dots ha$$

الهدف التعليمي : التمكن من إنشاء جدول الضرب وإبراز خصوصياته
الحساب الذهني :

أنجز العمليتين التاليتين بطريقتين مختلفتين

$$2 + 2 + 2 + 2 = \dots$$

$$5 + 5 + 5 = \dots$$

1- أنشئ وأكمل الجدول المقابل :

10	9	8	7	6	5	4	3	2	1	0	×
											0
											1
											2
											3
											4
											5
											6
											7
											8
											9
											10

2- لاحظ و أستنتج :

- جدول الضرب للعدد **1** هو مضاعفات العدد ...
- جدول الضرب للعدد **2** هو مضاعفات العدد ...
- جدول الضرب للعدد **3** هو مضاعفات العدد ...
- جدول الضرب للعدد **7** هو مضاعفات العدد ...

فكر وأنجز:
أكمل الجداول التالية :

3	×
...	2
...	5
...	1
...	4
...	3

5	×
...	7
...	5
...	3
...	9

6	×
...	2
...	1
...	3
...	7

تمارين

1 - أكتب العدد المناسب مكان كل نقطة من الجداول التالية :

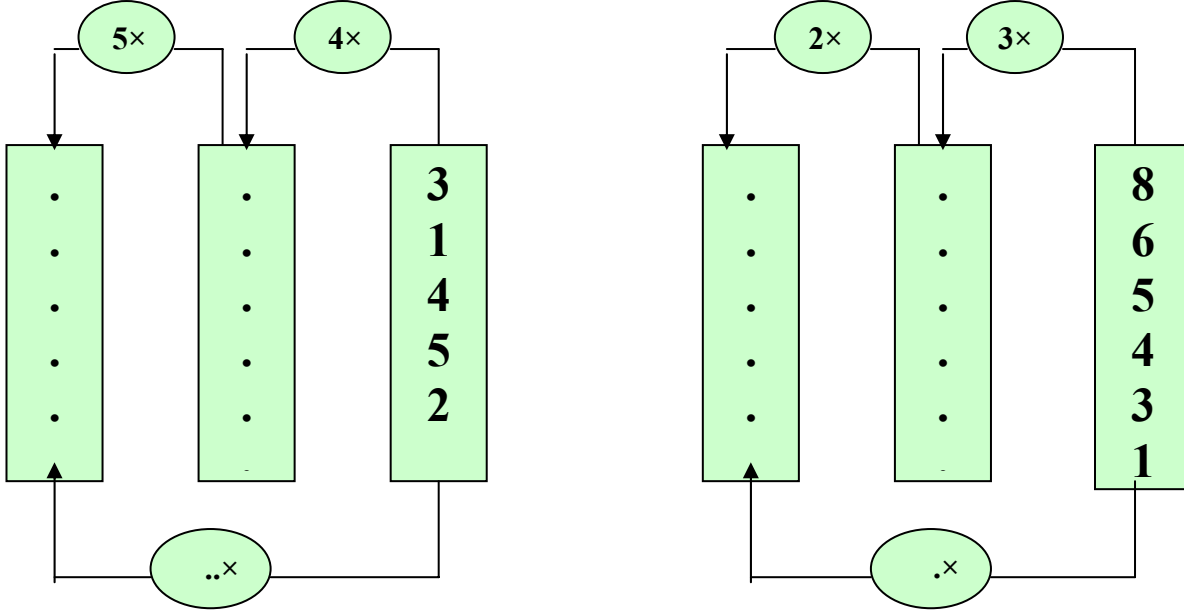

2 - أكمل ملء الأعمدة بإضافة كتابات أخرى مناسبة

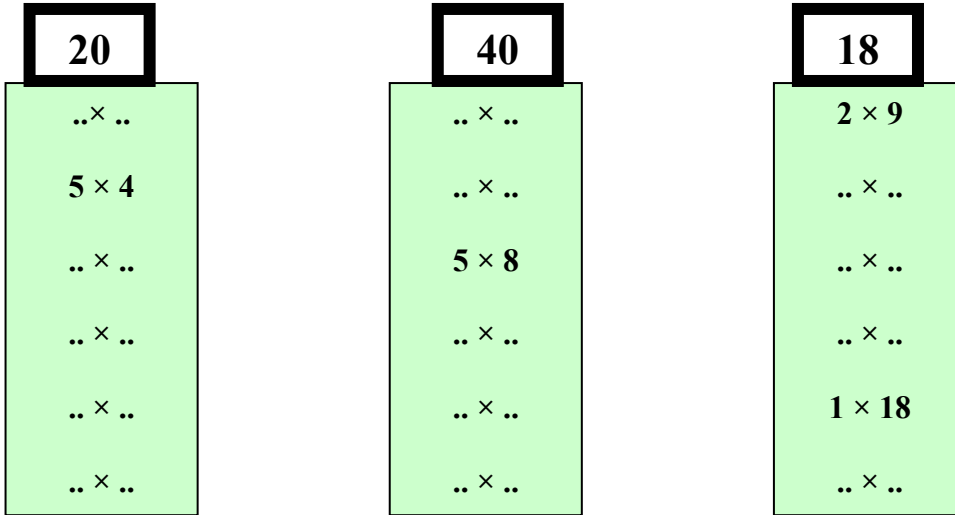

3 - أكمل مايلي :

$$6 \times 7 = 7 \times \dots , 9 \times \dots = 6 \times 9 , 7 \times \dots = 8 \times 7$$

$$\dots \times \dots = 6 \times 1 , 0 \times \dots = 8 \times 0 , 4 \times 9 = \dots \times 4$$

استعمال الآلة
الحاسبة

الهدف التعليمي : توظيف الآلة الحاسبة في الحساب السريع و خاصة في العمليات التي يتعذر إجراؤها ذهنيا .

لاحظ واكتشف :

❖ لتشغيل الآلة الحاسبة اضغط على الملمس

.....

❖ لغلق الآلة الحاسبة اضغط على الملمس

.....

❖ لمحو عدد من الشاشة الآلة الحاسبة اضغط على الملمس

.....

❖ لحساب الجداء 18×9 اضغط بالترتيب على الملامس

.....

.....

.....

.....

.....

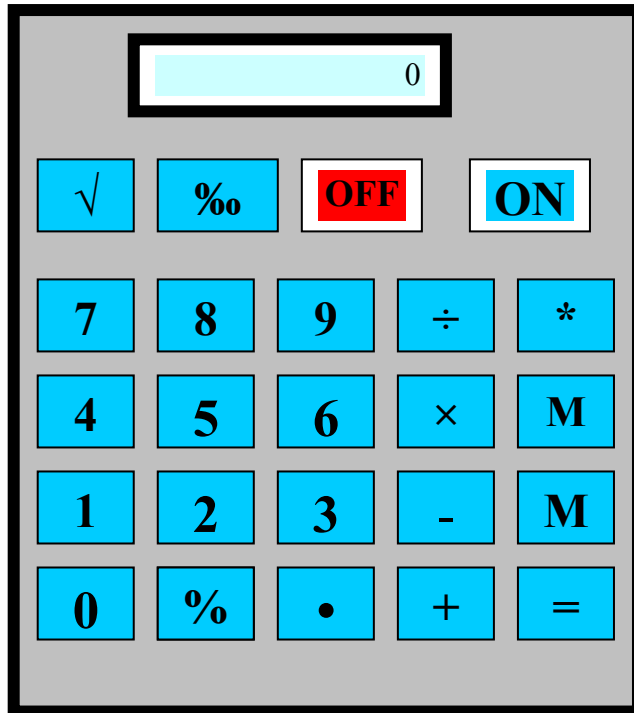

فكر وانجز :

باستعمال الآلة الحاسبة , و أثناء حساب المجموع $48 + 95$ و الفرق $87 - 49$ أكمل باقي الخطوات بالجدولين:

87 - 49	
أقرأ	اضغط على
...	<input type="text" value="nn"/>
8	<input type="text" value="8"/>
...	<input type="text" value="7"/>
...	<input type="text" value="-"/>
....	<input type="text" value="4"/>
....	<input type="text" value="9"/>
38	<input "="" type="text" value="="/>

48 + 95	
أقرأ	اضغط على
0	<input type="text" value="nn"/>
9	<input type="text" value="9"/>
...	<input type="text" value="5"/>
...	<input "="" type="text" value="+"/>
...	<input type="text" value="4"/>
...	<input type="text" value="8"/>
143	<input "="" type="text" value="="/>

تمارين

1 - أكتب على شاشة الآلة الحاسبة كلا من الأعداد التالية :
5003 ، 1020 ، 3561 ، 475 ، 650

2 - استعمل الآلة الحاسبة لتتحقق من صحة النتائج التالية بوضع (ص) للجواب الصحيح و (خ) للجواب الخطأ كما هو مبين في المثال التالي :

$496 + 342 = 838$	ص
$897 - 202 = 795$	خ
$1\ 345 + 650 = 1\ 995$...
$107 + 203 + 741 = 1\ 041$...
$215 \div 5 = 43$...
$172 \div 2 = 86$...
$1\ 420 - 572 = 1\ 052$...

3 - لاحظ الجدول التالي و ميز بين العمليات التي تتم بالحاسبة أو ذهنيًا كما في المثال :

النتيجة	أستعمل		العمليات
	ذهني	حاسبتي	
40	×		$30 + 10$
4 838		×	$1\ 263 + 3\ 575$
			$40 - 55$
			$101 + 128 + 751$
			3×12
			$6 \div 18$
			7×126

الهدف التعليمي : التحضير للعمليات على الكسور .
الحساب الذهني :

عبر بالسنتيمتر عن كل مقدار من المقادير التالية :

$$\frac{1}{2} \text{ m} = \dots \text{ cm} , \frac{1}{4} \text{ m} = \dots \text{ cm} , \frac{1}{10} \text{ m} = \dots \text{ cm} , \frac{4}{5} \text{ m} = \dots \text{ cm}$$

لاحظ الشكل و اجب :

- كم عدد الأجزاء الملونة ؟
- كم عدد أجزاء المستطيل ؟

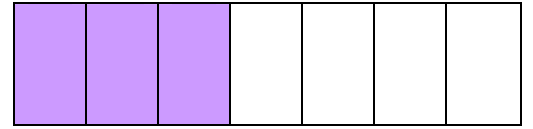

- عبر عن الأجزاء الملونة بكسر
 - عبر عن كل جزء ملون بكسر
- نستنتج أن :

$$\frac{3}{7} = \frac{1}{7} + \frac{1}{7} + \frac{1}{7}$$

$$\frac{1}{7} + \frac{1}{7} + \frac{1}{7} = \frac{3}{7} \quad \text{فكك إلى}$$

$$\frac{3}{7} = \frac{1}{7} \times 3 \quad \text{أو أن}$$

$$\frac{15}{10} = \frac{10}{10} + \frac{5}{10}$$

الكسر $\frac{15}{10}$ يمكن تفكيكه كمايلي:

$$\frac{15}{10} = 1 + \frac{5}{10}$$

و يمكن كتابته أيضا على الشكل :

فكر و انجز :
1 - عين مفكوك كل كسر من الكسور التالية :

$$\frac{5}{8} = \dots + \dots + \dots + \dots + \dots$$

$$\frac{12}{10} = 1 + \dots$$

$$\frac{6}{5} = \dots + \dots + \dots + \dots + \dots + \dots$$

$$\frac{15}{7} = 2 + \dots$$

$$\frac{23}{11} = \dots + \dots$$

$$\frac{7}{8} = \dots + \dots$$

تمارين

1- اكتب الشكل ثم أكمل الكتابة بوضع الكسر المناسب مكان كل نقطة مما يأتي :

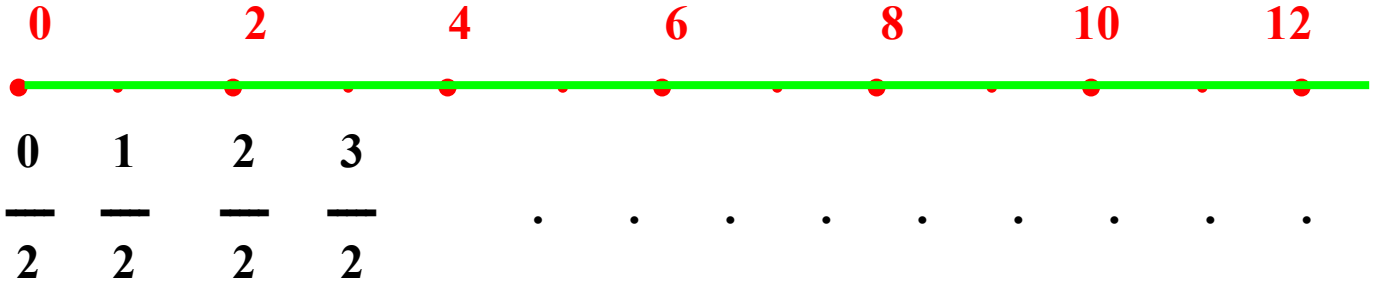

2- أكمل ما يلي :

$$\frac{9}{7} = \dots \times \dots , \quad \frac{3}{8} = \dots + \dots + \dots$$

3- أكمل بما يناسب :

$$\frac{28}{10} = \frac{11}{10} + \frac{\dots}{10}$$

$$\frac{32}{21} = \frac{\dots}{21} + \frac{18}{21}$$

$$\frac{46}{100} = \frac{\dots}{100} + \frac{40}{100}$$

4- عين الأجزاء الناقصة من الكتابات التالية :

$$\frac{19}{10} = \frac{10}{10} + \frac{\dots}{10} = \dots + \dots$$

$$\frac{13}{10} = \frac{\dots}{10} + \frac{3}{10} = 1 + \dots$$

محيط بعض الأشكال الهندسية البسيطة

الهدف التعليمي : التمكن من حساب محيط شكل هندسي بسيط
الحساب الذهني :
أحسب ذهنيًا :

$$10 \times 4 = \dots , 25 \times 4 = \dots , 15 \times 4 = \dots$$

$$95 + 15 = \dots , 102 + 18 = \dots , 181 + 19 = \dots$$

لاحظ الشكل :

1 - باستعمال المسطرة ، قس طول كل ضلع من أضلاع المربع (الشكل 1) أطوال أضلاع المربع

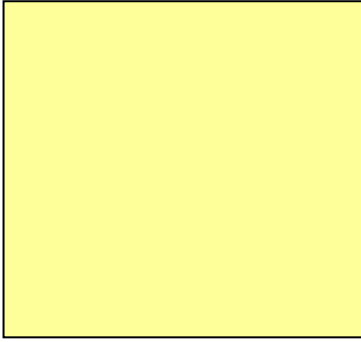

الشكل (1)

2 - أحسب مجموع أطوال أضلاع هذا المربع فيكون مجموع أطوال أضلاع المربع تساوي

فنقول أن: محيط المربع = $\dots + \dots + \dots + \dots$

$$\text{أو محيط المربع} = \text{طول الضلع} \times 4$$

$$P = c \times 4 \quad \text{أي}$$

محيط المربع = ض $\times 4$

$$P = c \times 4$$

2 - باستعمال المسطرة قس أطوال أضلاع المستطيل (الشكل 2) تجد أن : أطوال أضلاعه هي : $\dots + \dots + \dots + \dots = \dots$



الشكل (2)

محيط المستطيل = (الطول + العرض) $\times 2$

محيط المستطيل = (ط + ع) $\times 2$

$$P = (L + l) \times 2 \quad \text{أي}$$

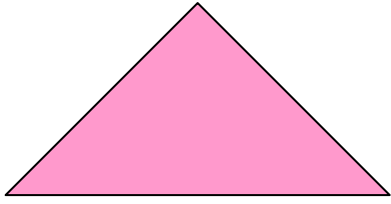

الشكل (3)

3 - بنفس الطريقة تجد أن:

$$\dots + \dots + \dots = \text{محيط المثلث (الشكل 3)}$$

محيط المثلث = مجموع أطوال أضلاعه الثلاثة

فكر وانجز :

إليك الأشكال الهندسية التالية :

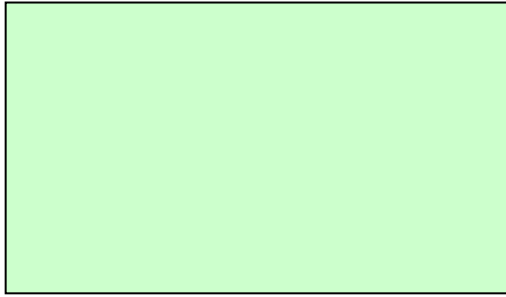

5cm

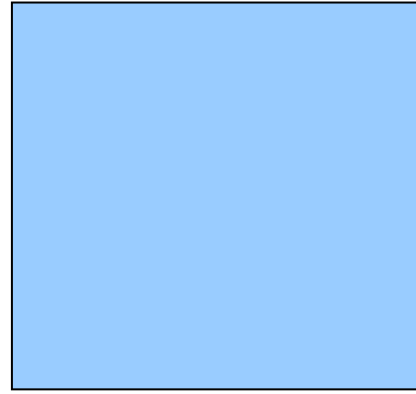

4cm

4cm

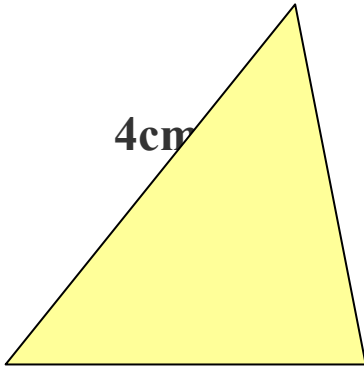

4cm

3cm

3cm

أكمل الجدول التالي :

المحيط	الأشكال
...	المربع
...	المستطيل
...	المثلث

تمارين

1- لاحظ الشكل التالي وأكمل

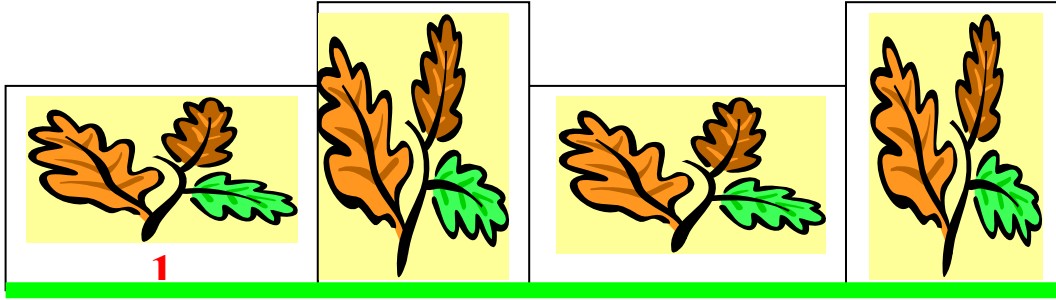

A

B

المسافة من A إلى B تساوي :

محيط المستطيل (1) يساوي :
قارن بين النتيجتين :

2- أكمل الجدول التالي :

المحيط بـ cm	العرض بـ cm	الطول بـ cm	المستطيل
...	3	7	أ
...	7	8	ب
...	9	15	ج

3- أكمل الجدول التالي :

المحيط بـ cm	طول الضلع بـ cm	المربع
	7	أ
	8	ب
	15	ج

أجزاء العشرة و المئة
و الألف

الهدف التعليمي : معرفة معنى أجزاء العشرة و المئة و الألف و كتابتها .

الحساب الذهني :

$$1dm = \dots m , \quad 2dm = \dots m$$

$$1dl = \dots l , \quad 3dl = \dots l$$

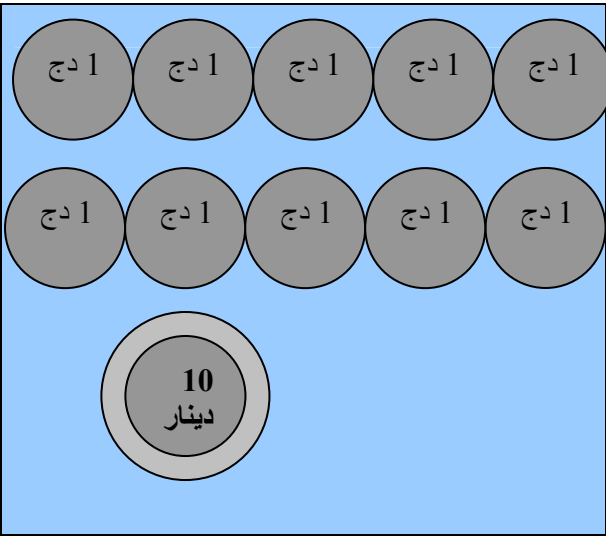

لاحظ الشكل و اكتشف :

1 - القطعة النقدية ذات **10** دنانير تتكون من قطع ذات دينار واحد .
الدينار الواحد يمثل جزء من قطعة **10** دنانير .

1

و نكتب **—** و نقرأ واحد على

10

عشرة أو عشر

قطعة ذات دينار واحد

2 - القطعة النقدية ذات **100** دينار تتكون من قطع ذات دينار واحد .
فالدينار الواحد يمثل جزء من قطعة **100** دينار

1

و نكتب : **—** و نقرأ واحد من مئة .

100

قطعة ذات دينار واحد .

3 - الورقة النقدية ذات **1 000** دينار تتكون من قطع ذات دينار واحد .
فالدينار الواحد يمثل جزء من قطعة **1 000** دينار

1

و نكتب : **—** و نقرأ واحد من ألف .

1 000

4- فكر و أجب :

1- إقرأ ما يلي :

$$\frac{5}{10} \text{ DA} , \frac{7}{10} \text{ g} , \frac{4}{10} \text{ l} , \frac{6}{10} \text{ m}$$

- على ماذا تدل الأعداد 6 ، 4 ، 7 ، 5
- على ماذا يدل العدد 10 ؟

2 - أكمل ما يلي :

8

$$8\text{dm} = \frac{8}{10} \text{ m}$$

$$5\text{dm} = \dots \text{m}$$

$$16\text{dm} = \dots \text{m}$$

تمارين

- 1 - ذهبت أم إلى السوق و معها **8 500 DA** صرفت عشر هذا المبلغ .
- ما هو المبلغ الذي صرفته ؟
 - كم بقي معها؟
- 2 - أكمل ما يلي حسب المثال :

$$1 \text{ cl} = \frac{1}{100} \ell$$

$$17 \text{ cl} = \dots \ell$$

$$25 \text{ cl} = \dots \ell$$

$$1 \text{ cm} = \frac{1}{100} \text{ m}$$

$$16 \text{ cm} = \dots \text{ m}$$

$$9 \text{ cm} = \dots \text{ m}$$

$$1 \text{ cg} = \frac{1}{100} \text{ g}$$

$$13 \text{ cg} = \dots \text{ g}$$

$$4 \text{ cg} = \dots \text{ g}$$

- 3 - أنجز على المنوال التالي ما يلي :

$$0.275 \text{ m} = \frac{275}{1000} \text{ m} = 275 \text{ cm}$$

$$1.5 \ell = \frac{\dots}{1000} \ell = \dots \text{ cl}$$

$$12.55 \text{ g} = \frac{\dots}{1000} \text{ g} = \dots \text{ mg}$$

- 4 - أكتب الأعداد التالية على شكل كسور :
- 0.125 ، 25.23 ، 2.7 ، 0.5 ، 1.2

عملية الضرب لعدد متكون من أكثر من رقمين

الدرس 32

الهدف التعليمي : تمكين الدارس من إنجاز آلية الضرب لعدد متكون من أكثر من رقمين
الحساب الذهني :
احسب ذهنيا :

$$18 \times 10 = \dots , 40 \times 7 = \dots , 5 \times 7 = \dots$$

لاحظ واحسب

1- تستهلك عائلة 145ل من الماء في اليوم
احسب كمية الماء التي تستهلكها هذه العائلة في 31 يوما

$$\begin{array}{r} 145 \\ \times 31 \\ \hline 145 \\ + 435 \\ \hline 4495 \end{array}$$

145
× 31
145
+
312 15 .
1+1
4 4 9 5

2- تقطع سيارة مسافة 235km في اليوم
كم كيلومترا تقطعه هذه السيارة في 25 يوما

فكر وأجب

أعد الديوان الوطني لمحو الأمية وتعليم الكبار 605 صندوقا
فوضع في كل صندوق 125 كتابا .
ما هو عدد الكتب التي أعدها الديوان ؟

تمارين

1 - أنجز العمليات التالية :

$$\begin{array}{r} 2\ 008 \\ \times 120 \\ \hline \end{array} \quad \begin{array}{r} 1\ 608 \\ \times 107 \\ \hline \end{array} \quad \begin{array}{r} 635 \\ \times 32 \\ \hline \end{array} \quad \begin{array}{r} 450 \\ \times 28 \\ \hline \end{array}$$

2 - باع تاجر 365 كيسا من الدقيق بـ 250 DA للكيس الواحد
❖ ما هو ثمن جميع الأكياس ؟

3 - اشترت امرأة 25m من القماش , ثمن المتر الواحد 280 DA
❖ ما هو المبلغ الذي دفعته هذه المرأة ؟

4 - في شاحنة 175 صندوقا من المشروبات وفي كل صندوق 12 زجاجة
❖ كم عدد الزجاجات بهذه الشاحنة ؟

5 - يبين الجدول التالي كشف لمواد غذائية بمطعم :

المخزون	كشف المخرج		كشف المدخول	المواد
	بداية جوان	ماي		
	150	115	375	علب الزيتون
	48	87	175	صفائح الزيت
	122	141	263	علب الطماطم
	12	09	27	أكياس العدس
	14	15	32	أكياس الحمص
	23	22	47	أكياس اللوبياء

- أحسب التخزين إلى غاية 30 جوان
- ماهي المواد التي لم تبقى في المخزون ؟
- ماهي المواد التي بقيت منها أكبر كمية ؟

مسائل ذات أربع عمليات

الدرس 33

الهدف التعلمي : حل المسائل التي توظف فيها العمليات الأربعة .
الحساب الذهني :
أحسب ذهنيا :

$$48 + 14 =$$

$$12 \times 3 =$$

$$47 - 18 =$$

فكر و أنجز:

مسألة :

لأخوين حقلان، أنتج الأول 30 قنطارا من البطاطا و أنتج الثاني 16 قنطارا.
تركا قنطارا من البطاطا لعائلتهما و باعا الباقي بسعر 2 500 DA للقنطار الواحد
و اقتسما المبلغ المحصل عليه بالتساوي .

1 - ما هو وزن البطاطا المنتجة من الحقلين ؟

2 - ما هو وزن البطاطا المباعة ؟

3 - كم كان المبلغ المحصل عليه ؟

4 - كم كان نصيب كل منها ؟

تمارين

1 - باع فلاح 10 أكياس من القمح بسعر **1 500 DA** للكيس الواحد و اشترى بثمنها **30** علبة صابون بثمن **60 DA** للعلبة الواحدة كما اشترى **10** علب من الشاي و **6** علب من القهوة بثمن **1 400 DA**

- 1 - ما هو ثمن القمح المباع ؟
- 2 - ما هو المبلغ الذي صرفه الفلاح ؟
- 3 - ما هو المبلغ المتبقي ؟

2 - مدرسة مختلطة بها 486 تلميذا و 270 تلميذة موزعين على أقسام بالتساوي يحتوي الواحد منها على 30 تلميذا و تلميذة .

- 1 - ما هو مجموع عدد التلاميذ بالمدرسة ؟
- 2 - كم قسما بهذه المدرسة ؟

3 - إنجاز مشروع ميزانية أسرة :

أجرت عامل **24 000 DA** , يصرف منها **9 500 DA** في التغذية , و **1 500 DA** للكرام , و **4 000 DA** للملابس و **5 000 DA** في مصاريف أخرى .

- حدد ميزانية أسرة هذا العامل خلال الشهر الواحد .
- ماهي الميزانية المخصصة للسنة كلها ؟

وضعيات إِمَاجِيَة رَقْم 03

1 - أكمل ما يلي :

$$8\text{kg} = \dots\text{g} , 9\text{hg} = \dots\text{g} , 12\text{dag} = \dots\text{g}$$

2 - فكك ما يلي :

$$65\text{g} = \dots\text{dag} \text{ و } \dots\text{g}$$

$$5730\text{g} = \dots\text{kg} \text{ و } \dots\text{hg} \text{ و } \dots\text{g}$$

3 - ثمن الكيلوغرام من العدس هو **60DA**

• ما هو ثمن **500g** ؟

4 - رتب السعات التالية من الأصغر إلى الأكبر

$$60\text{cl} , 150\text{ml} , 30\text{cl} , 1\text{l}$$

5 - أرض مستطيلة الشكل طولها **60m** و عرضها $\frac{1}{3}$ طولها .

• أحسب عرض هذه الأرض .

• أحسب محيطها .

6 - أكمل ما يلي :

$$5\text{dam}^2 = \dots\text{m}^2 , 6\text{hm}^2 = \dots\text{m}^2 , 1\text{km}^2 = \dots\text{m}^2$$

$$60\text{dam}^2 = \dots\text{ca} , 1\text{275a} = \dots\text{m}^2 = \dots\text{ha}$$

7 - اشترى تاجر صندوقين من البيض ، في الأول **300** بيضة و في الثاني **60** بيضة زيادة عن الأول ، باع في الصباح **155** بيضة و في المساء **35** بيضة أقل مما باعه في الصباح ، و تكسرت له **15** بيضة .

• ما هو عدد الكلي للبيض ؟

• ما هو عدد البيض المتبقي للتاجر ؟

8 - ما هو عدد المحصور بين **6 873** ، **6 885** و الذي رقم آحاده نصف رقم مئاته ؟

الهدف التعليمي : تمكين الدارس من إنجاز حل مشاكل حول الطرح
الحساب الذهني :

عمر منال 7 سنوات و عمر أمها 46 سنة
❖ كم كان عمر الأم عند ميلاد منال ؟

لاحظ وأحسب :

1- توجد 128 سيارة بموقف يتسع ل 450 سيارة
احسب عدد الأمكنة المتبقية
عدد الأمكنة المتبقية هي : $450 - 128 = \dots$

2- الراتب اليومي لبناء هو 960 DA وللمعاون 450 DA
❖ احسب الفرق بين الراتبين

.....
.....

فكر وأنجز

أجرة موظف 25 700 DA في الشهر يخص منها 22 350 DA
للمصاريف ويوفر الباقي .

❖ ما هو المبلغ الذي يوفره هذا الموظف في الشهر ؟

تمارين

1- أنجز العمليات التالية :

$$\begin{array}{r} 500 \\ - 346 \\ \hline \end{array} \quad \begin{array}{r} 852 \\ - 364 \\ \hline \end{array} \quad \begin{array}{r} 492 \\ - 137 \\ \hline \end{array} \quad \begin{array}{r} 645 \\ - 234 \\ \hline \end{array}$$

2- نتيجة الفرق بين عددين هي 128 , أصغر العددين 231
❖ ما هو أكبرهما ؟

3- أكمل ماييلي :

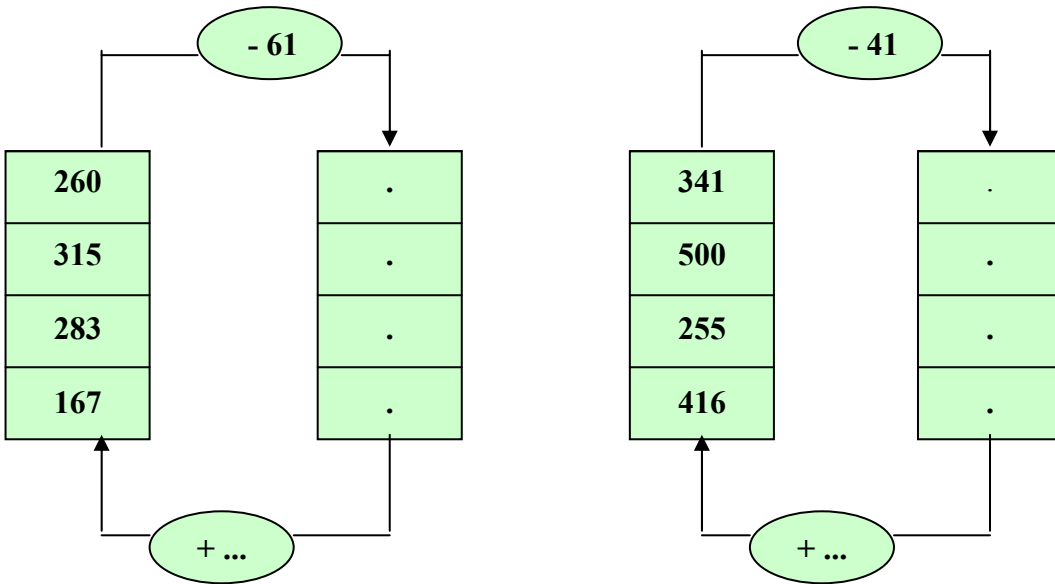

4- أكمل بما يناسب مكان النقط

$$\begin{array}{r} 8 \ . \ 3 \ . \\ - \ . \ 7 \ . \ 9 \\ \hline \ . \ 2 \ 5 \ 1 \end{array} \quad \begin{array}{r} 7 \ 345 \\ - \ . \ 57 \ . \\ \hline 4 \ \ . \ . \ 8 \end{array}$$

العبارات ضعف ، نصف ، ثلث ،
ثلاثة أضعاف ، أربعة أضعاف

الهدف التعليمي : معرفة استعمال العبارات ، ضعف ، نصف ، ربع ، ثلث ، ثلاثة أضعاف ، أربعة أضعاف ، ثلاثة أضعاف .

الحساب الذهني :

❖ عرض جداول الضرب في 2 و 3 ، 4 و 8

❖ حساب نصف ، ربع ، لكل عدد من الأعداد التالية : 16 ، 32 ، 44 .

لاحظ واكتشف :

$$18 \times 2 = 36$$

إن العدد 36 ضعف العدد 18
و أن العدد 18 هو نصف العدد ...

$$24 \times 4 = 6$$

إن العدد 6 يسمى ربع العدد 24
أو أن العدد 24 هو أربعة أضعاف العدد 6
أو أن العدد 24 من مضاعفات العدد 6

$$9 \div 3 = 3$$

إن العدد 3 هو ثلث العدد 9
و أن العدد 9 هو ثلاثة أضعاف العدد 3
أو أن العدد 9 من مضاعفات العدد 3

لاحظ الشكل

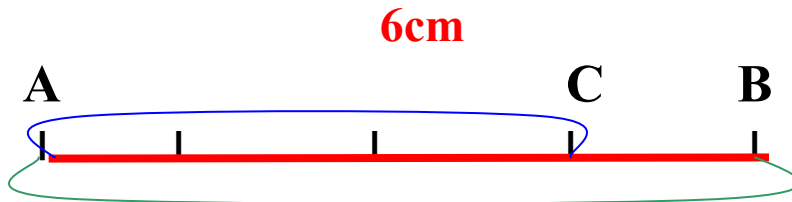

$$8\text{cm}$$

طول المسافة من النقطة A إلى النقطة B هو 8cm
و طول المسافة من النقطة A إلى النقطة C هو 6cm

فنقول أن العدد 6 ثلاثة أضعاف العدد 8

3

و نكتب العدد 6 هو — العدد 8 .

4

تمارين

فكر و أنجز :

1 - احسب ضعف كل عدد من الأعداد التالية :

600 , 250 , 150

150 ضعفه

250 ضعفه

600 ضعفه

2 - أكمل الجداول التالية :

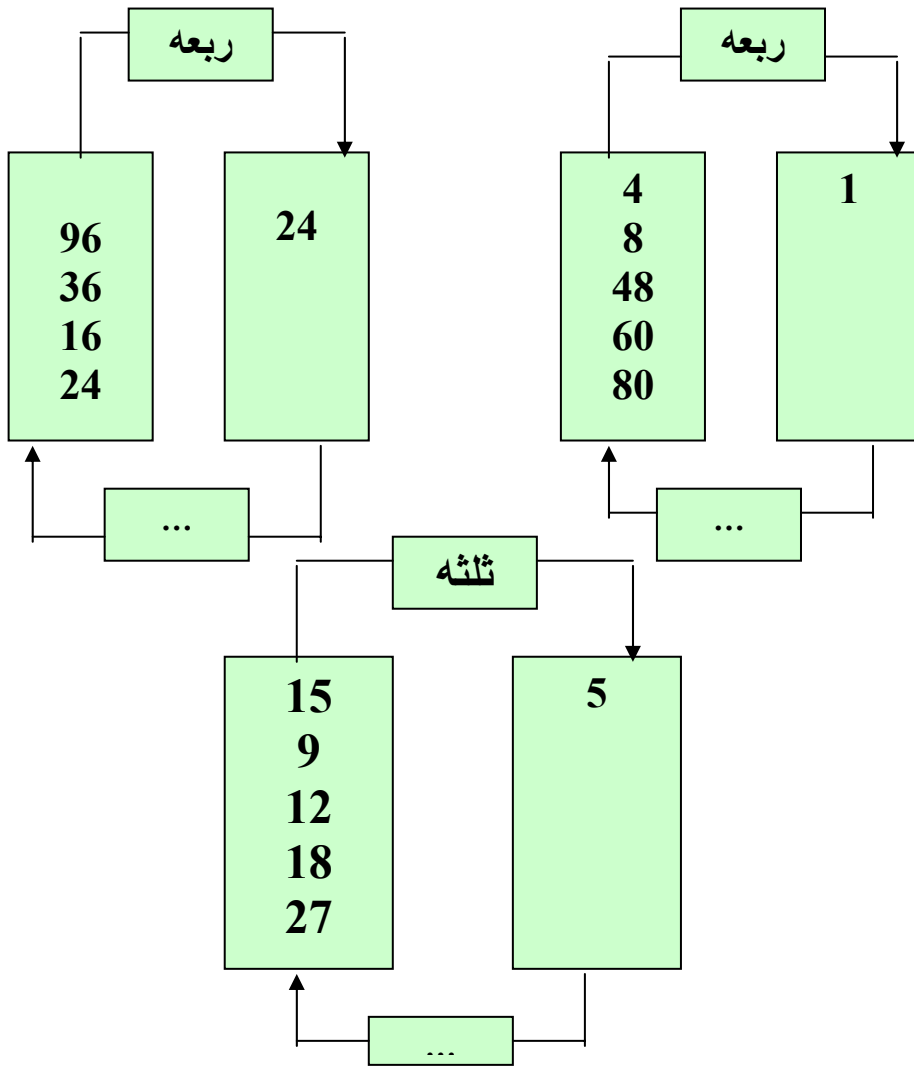

3 - أكمل كما في المثال :

12 هو مرتان 6

28 هو ... 14

35 هو ... 7

48 هو ... 4

4 - أكمل ما يلي :

نصف 94 هو ...

نصف 108 هو ...

نصف 160 هو ...

5 - أكمل حسب المثال

9 هو ثلاثة أرباع 12

12 هو ثلاثة أرباع ...

36 هو ثلاثة أرباع ...

45 هو ثلاثة أرباع ...

حل مشكلات توظف فيها العمليات الأربع

الهدف التعليمي : تدريب الدارس على تحليل و فهم و حل و بناء نص مسألة توظف فيها العمليات الأربعة .

1 - تسلم تاجر 12 صندوقا في كل صندوق 120 قطعة صابون بعد أيام بقي عنده 495 قطعة .

- كم من قطعة صابون تسلم التاجر ؟
- ما هو عدد القطع التي باعها ؟
- إذا كان ثمن القطعة الواحدة هو 25 DA ، ما هو ثمن الصابون المباع ؟

- للإجابة عن هذه الأسئلة أكمل الجدول التالي :

المطلوب	المعطيات	الحل
عدد قطع الصابون	- عدد الصناديق - عدد القطع في كل صندوق .	$120 \times 12 = 1440$
عدد القطع المباع
.....

2 - أكمل نص المسألة التالية :

اشترت امرأة خمسة علب من الجبن في كل عبة قطعة .

- ما هو عدد قطع الجبن ؟
- حل هذه المسألة .

3 - لدى أب 15 000 DA ، اشترى لعائلته الزيت و الدقيق بمبلغ 1 350 DA ثم

اشترى الفواكه و الخضر و اللحم بمبلغ 2 500 DA .

- ضع سؤالين لهذه المسألة .

1 -

2 -

4 - كون نص مسألة تتضمن أسئلة الإجابات التالية :

$$(40 + 18) - 25 = 33$$

$$33 \times 22 = 726$$

$$726 \div 2 =$$

تركيب أشكال هندسية بسيطة في المستوي

- الهدف التعليمي :** تدريب الدارس على إنشاء أشكال هندسية بسيطة في المستوي .
- تذكر و أجب :
• كم عدد أضلاع المثلث ؟ و كم عدد رؤوسه ؟

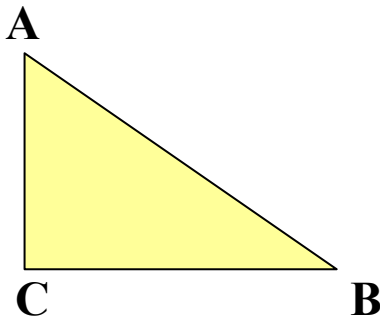

1 - إنشاء المثلث :

لإنشاء المثلث A B C حيث:

$$AB = 4\text{cm} , BC = 3\text{cm} , AC = 2\text{cm}$$

اتبع الخطوات التالية :

1. أرسم القطعة المستقيمة AB طولها 4cm
2. افتح المدور فتحة طولها 3cm
3. ضع إبرة المدور في النقطة B و أرسم قوسا .
4. افتح المدور فتحة طولها 2cm .
5. ضع إبرة المدور في النقطة A و أرسم قوسا ، تحصل على النقطة C
6. صل بين النقطة C و كل من النقطتين A,B فتحصل على المثلث ABC

2 - إنشاء المربع و المستطيل :

باستعمال المدور و المسطرة و الكوس أرسم مربعا طول ضلعه 5cm ، ثم مستطيلا طوله 5cm و عرضه 3cm .

حدد المراحل التي يجب أن تتبعها لإنشاء كل من الشكلين .

❖ - ضع برنامجا لإنشاء هذا الشكل

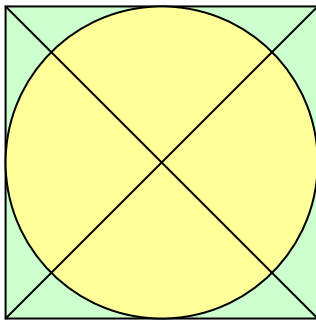

مقارنة أشكال هندسية وفق محيط كل منها

الدرس 38

الهدف التعليمي : التمكن من مقارنة أشكال هندسية انطلاقا من محيطاتها
إليك الأشكال الهندسية التالية :

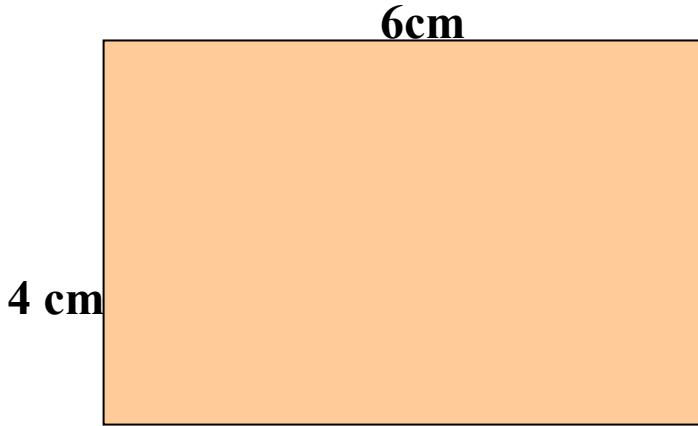

الشكل (2)

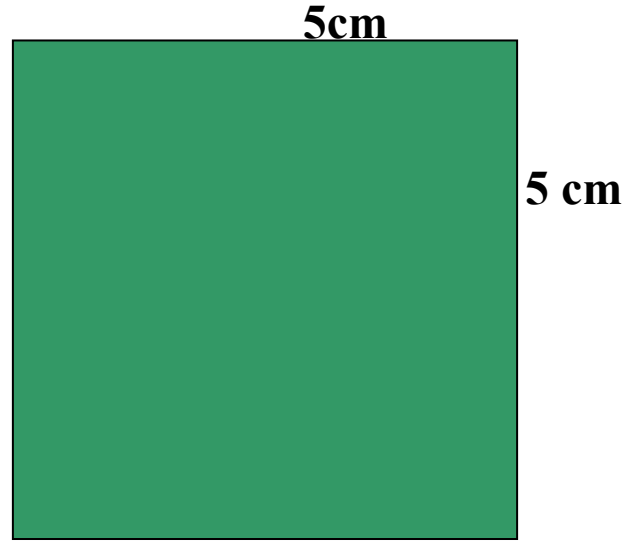

الشكل (1)

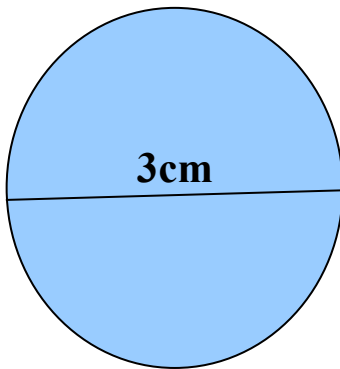

الشكل (4)

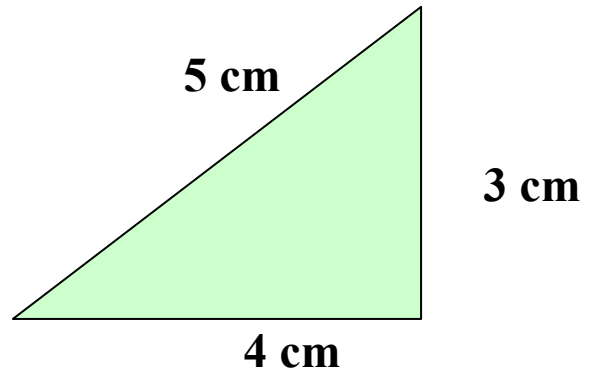

الشكل (3)

- 1 - أحسب محيط كل من هذه الأشكال .
- 2 - ما هو الشكل الذي له أكبر محيط ؟
فكر و اجب :

أراد فلاح أن يحيط حقله المربع الشكل بسيياج ، كلفة المتر الواحد منه **75 DA** فكم يكفله تسييج هذا الحقل ؟ إذا كان طول ضلع الحقل **75 m**

تمارين

1- دار دجاج مستطيلة الشكل طولها 15m و عرضها 11m
أحسب محيطها .

2- أرادت ربة بيت أن تحيط غطاء منضدة مربعة الشكل بشريط ملون من القماش ، فكم
مترا من الشريط يلزمها لذلك إذا كان طول الغطاء 3m .

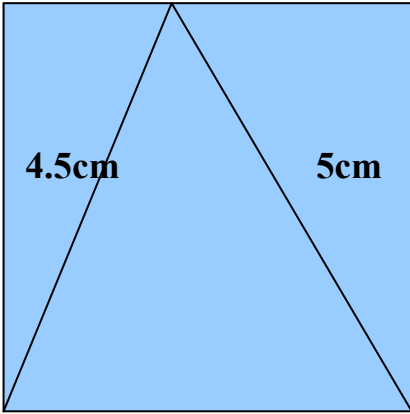

3- يمثل الشكل المقابل :

مثلث مرسوم داخل مربع .

- أحسب محيط كلا من المربع و المثلث .

4cm

- قارن بين المحيطين .

4cm

4- أرادت خياطة أن تحيط 24 منديلا بخيط مذهب ، و إذا كان شكل كل منديل هو دائري
طول قطره 0.50m .

- أحسب طول الخيط المذهب الذي تستعمله الخياطة .

العلاقات بين بعض وحدات الزمن

الهدف التعليمي : إيجاد العلاقات بين اليوم و الساعة و الدقيقة و الثانية و استعمالها لحل المشاكل البسيطة

الحساب الذهني :

عين مضاعفات العدد 60 الأقل من 720

1- تذكر و اكمل الجدول التالي :

5	4	3	2	1	عدد الساعات
...	120	...	عدد الدقائق
...	7 200	...	عدد الثواني

2- ما ذا تعرف عن اليوم ؟

- **اليوم :** هو الوقت الذي تدور فيه الأرض دورة كاملة حول نفسها و هو يتألف من النهار و الليل و يقسم إلى 24 ساعة و نكتب :

$$1 \text{ يوم} = 24 \text{ ساعة} = 24\text{h}$$

- **الساعة :** تساوي 60 دقيقة و نكتب :

$$1 \text{ ساعة} = 60 \text{ دقيقة} = 60\text{mn}$$

- **الدقيقة :** تساوي 60 ثانية و نكتب :

$$1 \text{ دقيقة} = 60 \text{ ثانية} = 60\text{s}$$

فكر و اجب :

$$5\text{h} = \dots \text{mn}$$

$$2\text{h} = \dots \text{mn}$$

$$2\text{h} \text{ و } 20\text{mn} = \dots \text{mn}$$

$$360\text{mn} = \dots \text{h}$$

$$420\text{mn} = \dots \text{h}$$

$$17\text{mn} = \dots \text{s}$$

تمارين

- 1- كم دقيقة توجد في :
5 ساعات؟
6 ساعات؟
في يوم واحد؟

- 2- أكتب بالدقائق المدد التالية :

نصف ساعة =
ربع ساعة =
ساعة و نصف =
ساعتان =

- 3- تخرج دارسة من بيتها على الساعة 14 و 10 دقائق متجهة نحو مركز محو الأمية و تقطع المسافة بين المركز و المنزل في ظرف 20 دقيقة .
- في أي وقت تصل الدارسة إلى المركز؟

- 4- رتب المدد الآتية من أقصر مدة إلى أطول مدة بعد تحويلها إلى دقائق
1h و 25mn , 140mn , 2h و 25mn , 1h و 15mn , 145mn

تميز سطح مستو
عن محيطه

الهدف التعليمي : تمكين الدارس من تمييز سطح مستو عن محيطه .
الحساب الذهني :

$$1\text{dam}^2 = \dots \text{m}^2$$

$$1\text{hm}^2 = \dots \text{dam}^2$$

أحسب ما يلي :

$$6 \times 6 =$$

$$9 \times 4 =$$

$$8 \times 8 =$$

$$(12 + 11) \times 2 =$$

لاحظ الشكل المقابل و اكتشف :

1 - عدد المربعات التي مساحة كل منها 1cm^2 هو.....
نقول أن مساحة هذا المربع الذي طول ضلعه 5cm

$$5 \times 5 = 25\text{cm}^2$$

و نكتب مساحة المربع = طول الضلع \times نفسه .

$$\text{مساحة المربع} = \text{ض} \times \text{ض}$$

$$S = C \times C$$

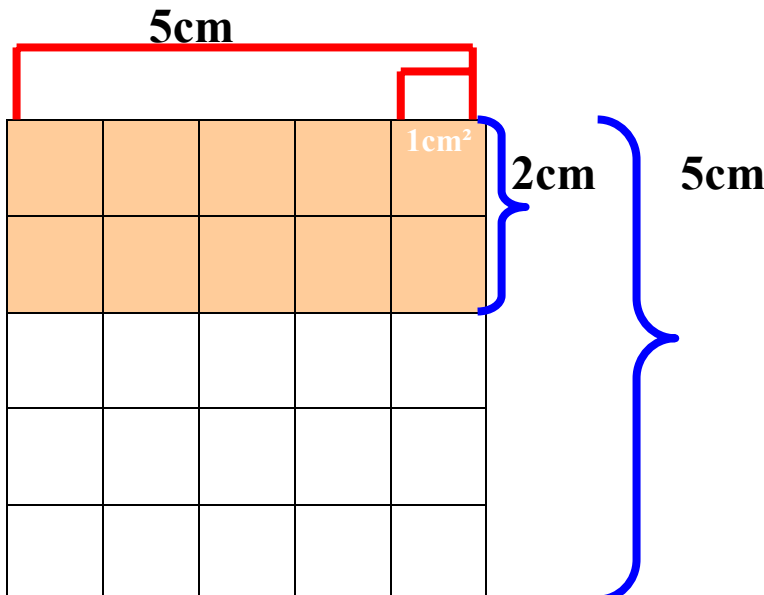



عدد المربعات الملونة بالأحمر

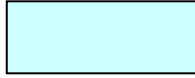

الشكل الملون بالأحمر هو



طوله هو



عرضه هو



فنقول أن مساحته هي

مساحة المستطيل = الطول \times الضلع

$$\text{مساحة المستطيل} = \text{ط} \times \text{ع}$$
$$S = L \times I$$

فكر و أنجز :

1- مربع طول ضلعه 7cm

* أحسب مساحته .

* أحسب محيطه .

* هل المساحة تساوي المحيط ؟

2- أرض مستطيلة الشكل طولها 25m و عرضها 12m

* أحسب مساحتها .

* أحسب محيطها .

* قارن بين النتيجتين

تمارين

1 - أكمل ما يلي :

المساحة بـ cm^2	العرض بـ cm	الطول بـ cm	الشكل
...	11	15	مستطيل
...	25	25	مربع

2 - عائلة تريد تبليط جدار بيتها طوله 14m و عرضه 2m استعملت بلاطات مربعة الشكل طول ضلعها 0.20m - أحسب عدد البلاطات اللازمة للجدار .

3 - قاعتان لهما نفس المساحة و هي $36m^2$ الأولى مستطيلة الشكل طولها 9m - ما هو عرضها ؟

و الثانية مربعة الشكل

- ما هو طول ضلعها ؟

4 - أرض مستطيلة الشكل طولها 50m و عرضها 15m

- ما هو ثمنها إذا بيع المتر المربع الواحد بـ 800DA ؟

الهدف التعليمي : التدريب على استعمال الوسائل من أجل إنشاء أشكال هندسية

لاحظ و اكتشف :

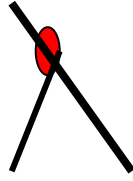

المدور : يستعمل لإنشاء الأقواس و الدوائر .

المسطرة : تستعمل لقياس الأطوال .

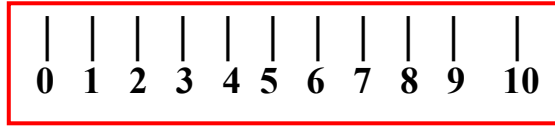

الكوس : و يستعمل لرسم و إنشاء الزوايا القائمة و المستقيمات المتعامدة و المتوازية .

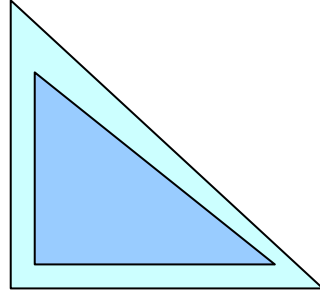

المنقلة : و تستعمل لقياس الزوايا .

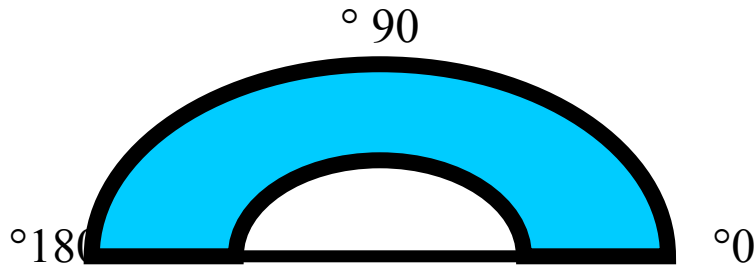

فكر و أنجز :

على ورقة بيضاء و باستعمال المدور و المسطرة و الكوس أرسم مربعا طول ضلعه 5cm و هذا حسب الخطوات التالية :

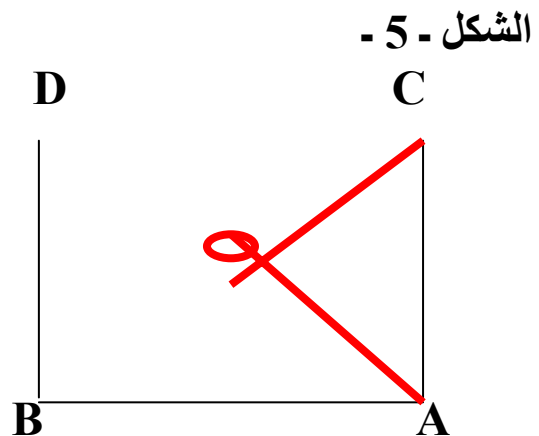
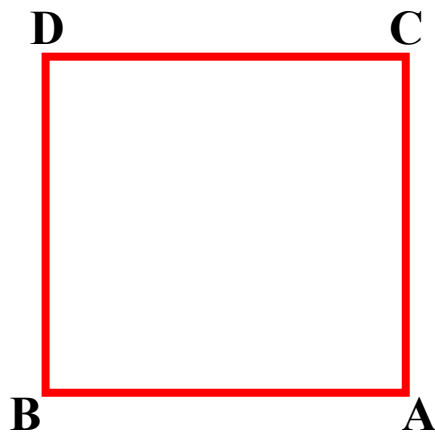
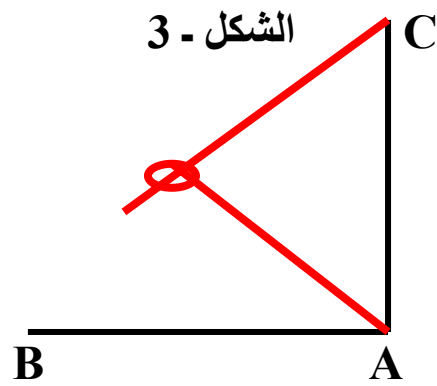
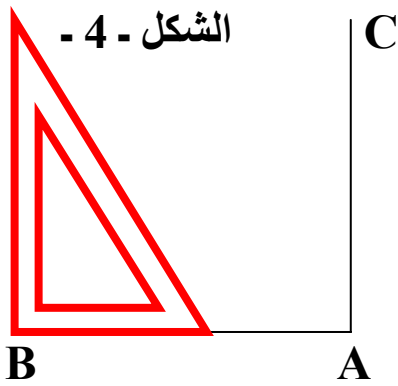
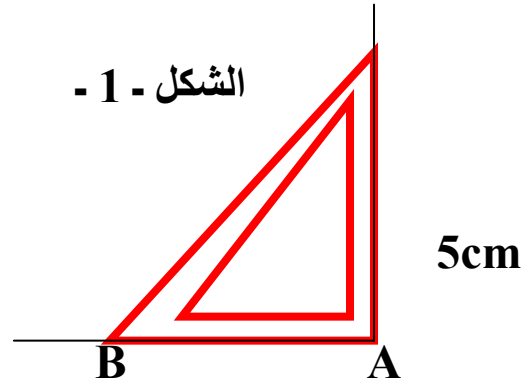
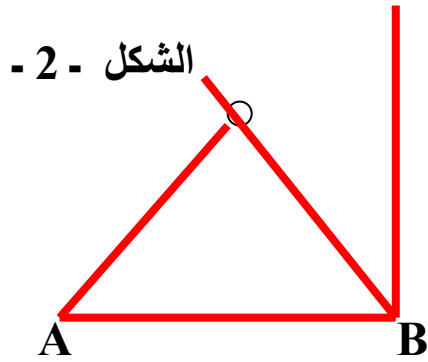

تمارين

- 1- باستخدام المسطرة و المدور و الكوس أرسم مستطيلا طوله 6cm و عرضه 4cm
- 2- باستخدام المسطرة و المدور أرسم مثلثا أطوال أضلاعه هي على التوالي 3cm, 5cm , 7cm
- 3- باستخدام المدور فقط أنشئ الشكل التالي :

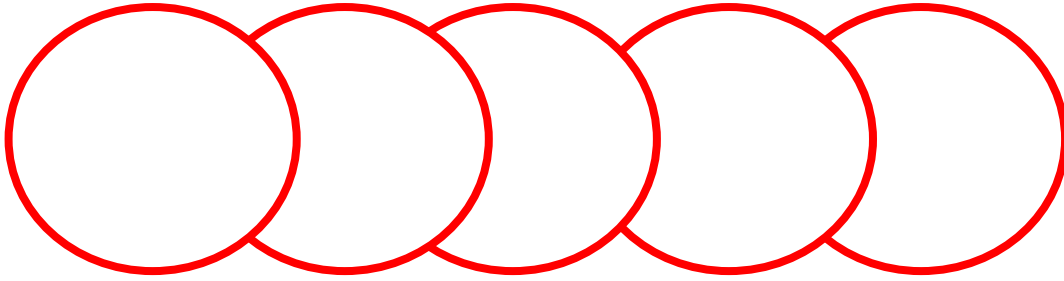

- 4- أكتب برنامجا لإنشاء الشكل التالي :

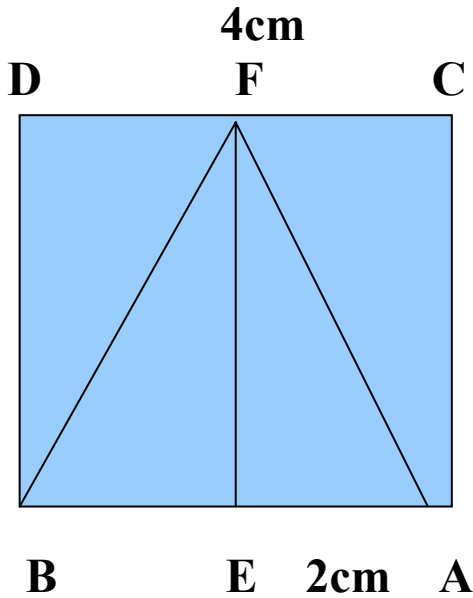

حساب المدة الزمنية

الدرس 42

الهدف التعليمي : التدريب على حساب المدة الزمنية بعمليات بسيطة .

الحساب الذهني :

حول ذهنيا ما يلي :

$$1h \text{ و } 35mn = \dots s$$

$$100s = \dots mn \text{ و } \dots s$$

$$110mn = \dots h \text{ و } \dots mn$$

$$1h \text{ و } 30mn = \dots mn$$

ابحث و اكتشف :

اتجهت سيارة من مدينة الجزائر إلى مدينة البليدة في الساعة **9** صباحا و قطعت المسافة في مدة **50 دقيقة** .

ما هو وقت وصول هذه السيارة ؟

الساعة التي وصلت فيها السيارة إلى مدينة البليدة هي :

$$9h + \dots = \dots$$

فكر و أنجز :

أقلعت طائرة من مطار هواري بومدين في حدود الساعة **7 و 45 دقيقة** ووصلت إلى مطار السانوية بوهران بعد ساعة من الطيران .

- كم كانت الساعة عند هبوط الطائرة بمطار وهران ؟

تمارين

1- نهض أب من نومه على الساعة 6 و 40 دقيقة صباحا ، و بعد مرور 45 دقيقة توجه إلى عمله .
- ما هو وقت خروجه من منزله ؟

2- وصلت حافلة إلى المحطة في الساعة 11 و 35 دقيقة فإذا دامت الرحلة مدة 4 ساعات و 45 دقيقة
- ما هو الوقت الذي انطلقت فيه الحافلة ؟

3- لملء خزان بالماء نتح الحنفية مدة 50mn
- ما هي المدة اللازمة لملء 3 خزانات لها نفس سعة الخزان الأول ؟
4- يدور قمر صناعي في الفضاء حول الأرض دورة واحدة في مدة 13s و 19mn و 2h
- ما هي المدة اللازمة ليدور حول الأرض 5 مرات ؟

تفكيك مجسمات مركبة
إلى مجسمات بسيطة

الهدف التعليمي : التدريب على تفكيك مجسم مركب إلى مجسمات بسيطة .

الحساب الذهني :

فكك الأعداد التالية :

15 ، 37 ، 72

لاحظ الأشكال التالية :

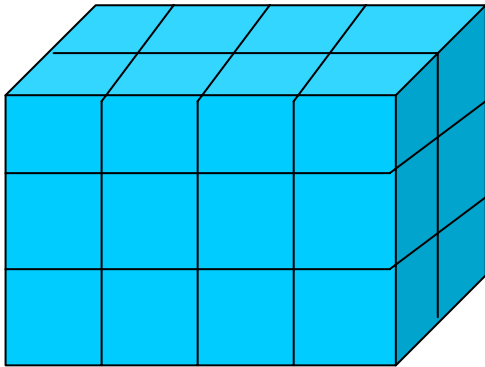

الشكل - 2 -

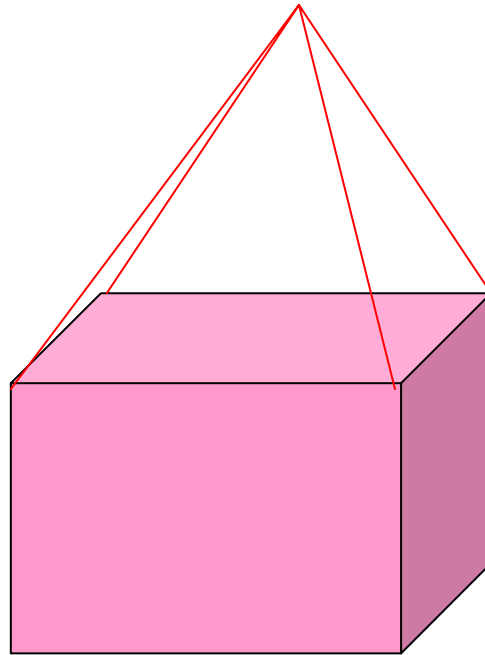

الشكل - 1 -

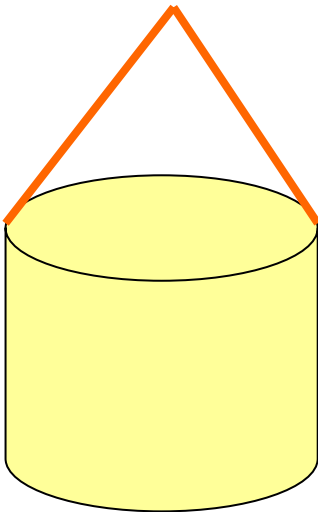

الشكل - 3 -

عدد المكعبات التي يتركب منها	المجسم
	1
	2
	3

تمارين

1- لاحظ المجسم التالية ثم أكمل الجدول التالي :

عدد المكعبات التي يتركب منها	المجسم
	A
	B
	C

2- فكك المجسم التالي إلى مجسمات بسيطة .

- ما هو عدد المجسمات التي يتركب منها ؟

- ما هو اسم كل مجسم ؟

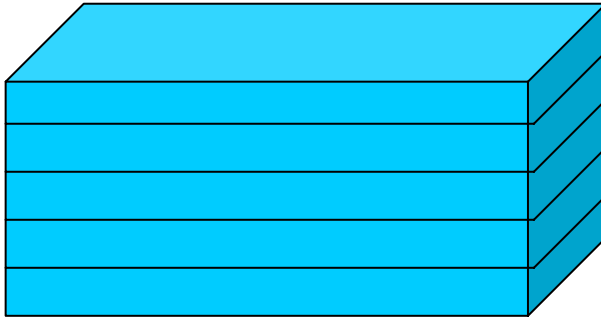

3- أكمل ما يلي :

يتركب هذا المجسم من مجسمين هما :

1-

2-

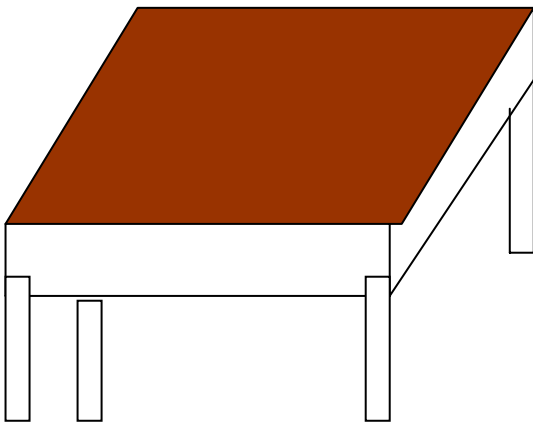

تصميم مجسم

الدرس 44

الهدف التعليمي : رسم تصميمات لأشكال و إنجازها في المستوي و الفضاء .
الحساب الذهني :
كم عدد وجوه المكعب ؟

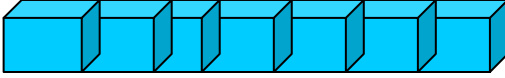

الشكل - 1 -

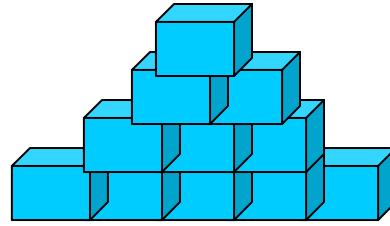

الشكل - 2 -

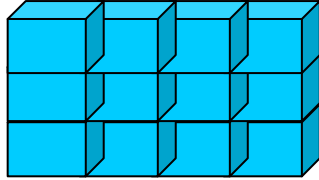

الشكل - 3 -

لاحظ تصميم كل مجسم من المجسمات التالية :
- المكعب :

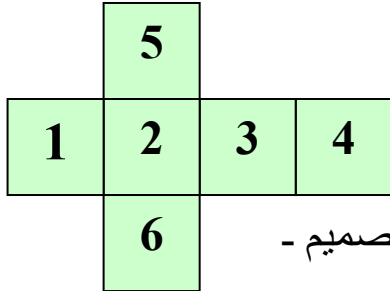

النشر - التصميم -

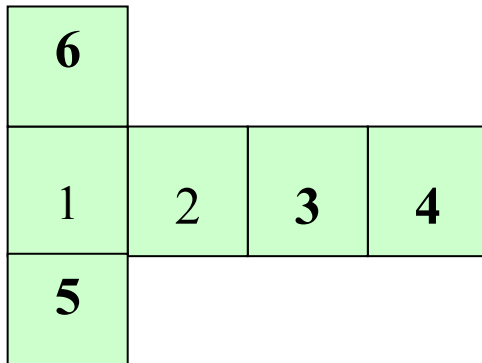
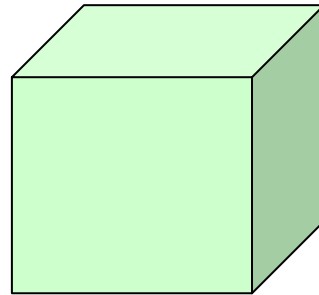

فكر و أنجز :

أرسم مستطيلا طوله **16cm** و عرضه **4cm**

- رقم هذه المربعات .

- أرسم مربعين جانبيين الأول من الأعلى و الثاني من الأسفل ، انطلقا من مربع رقم **2** ،

قص الكل المحصل عليه و اصنع مجسما

ما هو اسم هذا المجسم ؟

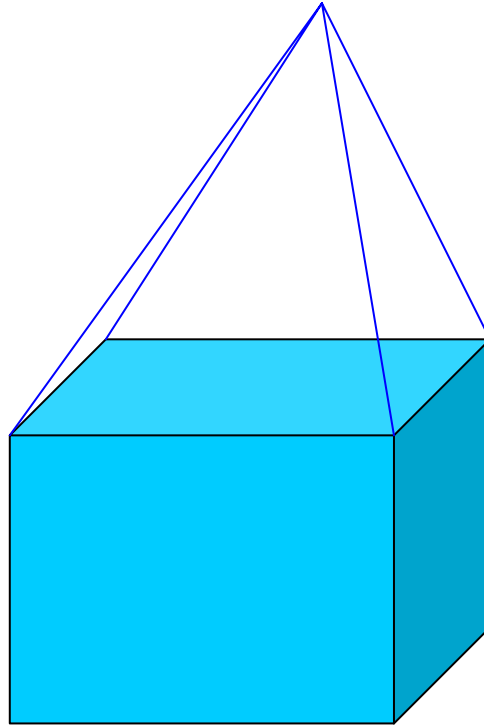
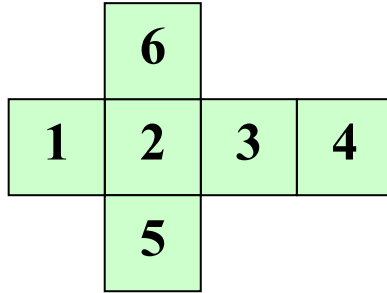

تمارين

1- لاحظ التصاميم التالية ثم اربط كل مجسم بتصميمه ضمن الجدول التالي :

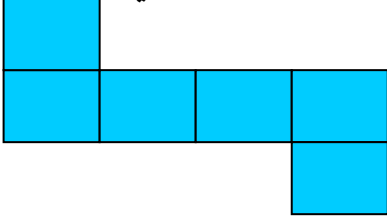

- 2 -

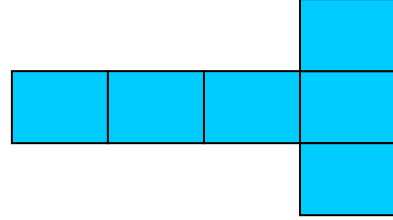

- 1 -



- 4 -

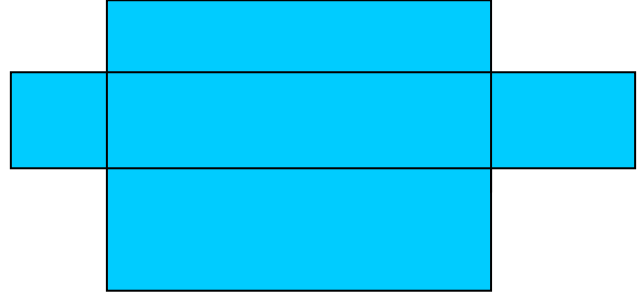

- 3 -

المجسم	رقم التصميم
المكعب	
متوازي المستطيلات	

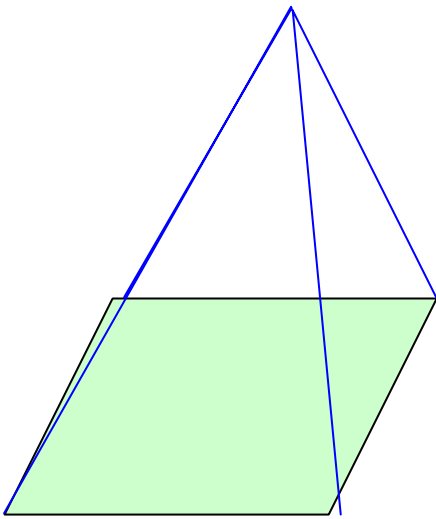

2- ضع تصميمًا للهرم

وضعيات إدماجية رقم 04

قائمة الأسعار	
التمن	المواد الغذائية
90DA	الطماطم
120DA	القهوة
65DA	السكر
65DA	الزبدة
70DA	الجبنة

1 - بالاعتماد على قائمة الأسعار المقابلة
أكتب نص مسألة يكون حلها كما يلي :
 $90 + (120 \times 2) + (45 \times 3) = \dots$
 $\dots = 500 - \dots$

2- أرسم دائرة قطرها 6cm ثم عين على محيطها ثلاث نقاط A , B , C
صل بين هذه النقاط

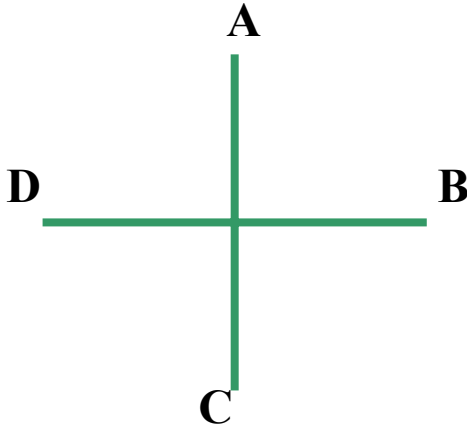

- ما إسم المضلع المتحصل عليه ؟
3 - لاحظ الشكل المقابل ، ثم صل بين
النقط الأربعة A , B , C , D

ما نوع الشكل الناتج ؟

4 - حول ما يلي إلى دقائق :
15mn و 2h , 20mn و 1h , 6h و 3h
5 - حول إلى الساعات ما يلي :
1440mn , 72mn , 200s و 7
6 - يدور محرك 800 دورة في الدقيقة .
- كم دورة يدورها في الثانية ؟

7- يبلغ عدد نبضات قلب الإنسان السليم و المستريح 72 نبضة في الدقيقة الواحدة .
- أحسب عدد نبضات قلبه خلال 10 دقائق .

8- أرض مستطيلة الشكل طولها 25m و عرضها 17m
- أحسب مساحتها ثم محيطها .

9- ضع تصميمًا لكل مجسم من المجسمات التالية :

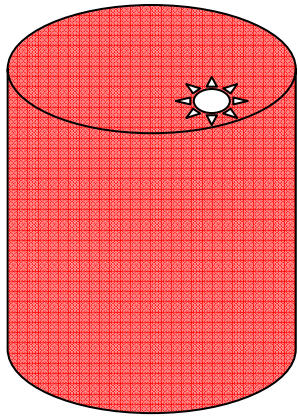

علبة طماطم

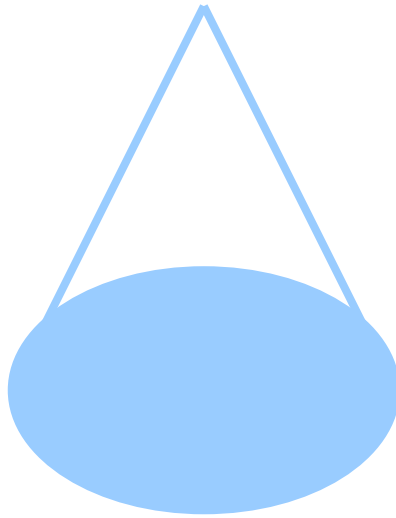
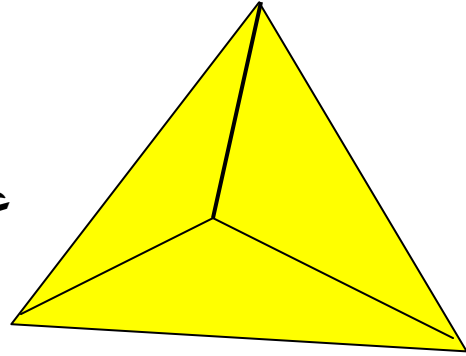

قاموس المصطلحات و الرموز الواردة في الكتاب و المعتمدة عالميا

الرمز بالنظام الدولي	الرمز باللغة العربية	المصطلح
[AB] , [AC],...	[أ ب] , [أ ج], ...	القطع المستقيمة أ ب , أ ج , ...
m	م	المتر
cm	سم	السنتمتر
mm	مم	المليمتر
dam	دام	الديكامتر
hm	هم	الهكتومتر
km	كم	الكيلومتر
ℓ	ل	اللتر
dℓ	دل	الديسيلتر
cℓ	سل	السنليلتر
mℓ	مل	المللتر
daℓ	دال	الديكالتر
hℓ	هل	الهكتولتر
g	غ	الغرام
dg	دغ	الديسيغرام
cg	سغ	السنتيغرام
mg	مغ	المليغرام
dag	داغ	الديكاغرام
hg	هغ	الهكتوغرام
kg	كغ	الكيلوغرام
m ²	م ²	المتر مربع
dm ²	دم ²	الديسيمتر مربع
cm ²	سم ²	السنتمتر مربع
mm ²	مم ²	المليمتر مربع
dam ²	دام ²	الديكامتر مربع
hm ²	هم ²	الهكتومتر مربع
km ²	كم ²	الكيلومتر مربع
a	أ	الآر
ca	سأ	السنتيار
ha	هأ	الهكتار

h	سأ	الساعة
mn	د	الدقيقة
s	ثا	الثانية
DA	دج	الدينار الجزائري